

eduard



CAMEL & Co.
1/48

Stavební návod

**Limited Edition
Dual Combo**

11151-NAV1

ATTENTION



UPOZORNĚNÍ



ACHTUNG



ATTENTION



注意



Carefully read instruction sheet before assembling. When you use glue or paint, do not use near open flame and use in well ventilated room. Keep out of reach of small children. Children must not be allowed to suck any part, or pull vinyl bag over the head.



Před započítím stavby si pečlivě prostudujte stavební návod. Při používání barev a lepidel pracujte v dobře větrané místnosti. Lepidla ani barvy nepoužívejte v blízkosti otevřeného ohně. Model není určen malým dětem, mohlo by dojít k požití drobných dílů.

INSTRUCTION SIGNS

* INSTR. SYMBOLS

* INSTRUKTION SINNBILDEN

* SYMBOLES

* 記号の説明

OPTIONAL
VOLBABEND
OHNOUTSAND
BROUSITOPEN HOLE
VYVRTAT OTVORSYMETRICAL ASSEMBLY
SYMETRICKÁ MONTÁŽREMOVE
ODŘÍZNOUTREVERSE SIDE
OTOČITAPPLY EDUARD MASK
AND PAINT
POUŽIT EDUARD MASK
NABARVIT

PARTS



DÍLY



TEILE



PIÈCES



部品

PLASTIC PARTS

A> 2 pcs.

82170 A

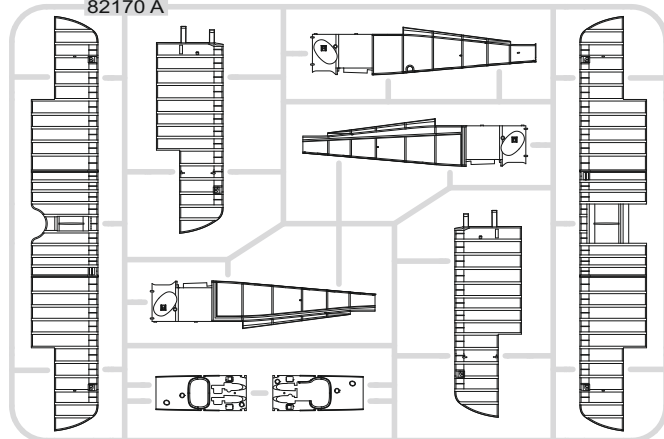

D> 2 pcs.

82170 D

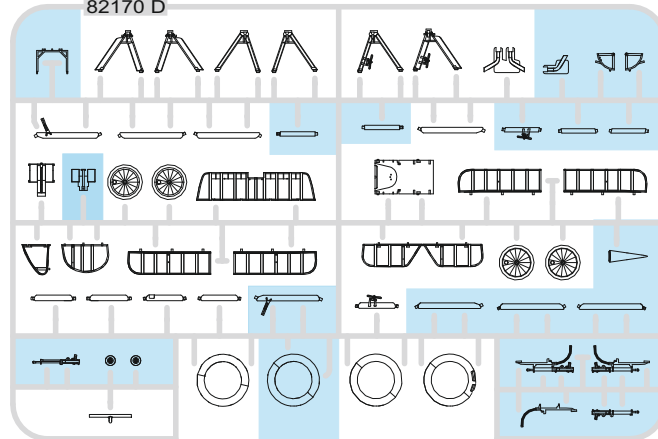

E> 2 pcs.

82170 E

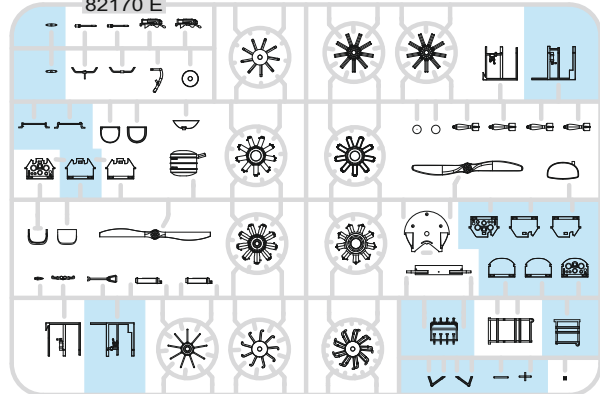

F> 2 pcs.

82170 F

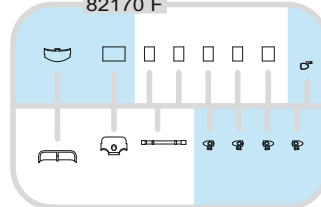
eduard
MASK

2 pcs.

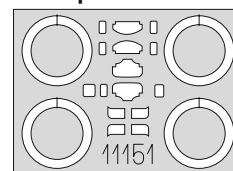
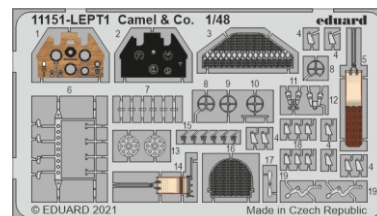
PE - PHOTO ETCHED DETAIL PARTS
2 pcs.

-Parts not for use. -Teile werden nicht verwendet. -Pièces à ne pas utiliser. -Tyto díly nepoužívejte při stavbě. - 使用しない部品

COLOURS



BARVY



FARBEN



PEINTURE



色

GSI Creos (GUNZE)		MISSION MODELS	
AQUEOUS	Mr.COLOR	PAINTS	
H4	C4	MMP-007	YELLOW
H8	C8		SILVER
H11	C62	MMP-001	FLAT WHITE
H12	C33	MMP-047	FLAT BLACK
H15	C65		BRIGHT BLUE
H25	C34		SKY BLUE
H37	C43		WOOD BROWN
H51	C11	MMP-063	LIGHT GULL GRAY
H53	C13		NEUTRAL GRAY
H78	C38		OLIVE GREEN
H84	C42		MAHOGANY

GSI Creos (GUNZE)		MISSION MODELS	
AQUEOUS	Mr.COLOR	PAINTS	
H85	C45		SAIL COLOR
H327	C327	MMP-101	RED
H328	C328		BLUE
H329	C329	MMP-041	YELLOW
H338	C338	MMP-116	LIGHT GRAY
	C19		SANDY BROWN
Mr.METAL COLOR		METALLICS	
MC214	MMM-001		DARK IRON
MC215	MMM-004		COPPER
MC218	MMM-003		ALUMINIUM
MC219	MMM-009		BRASS

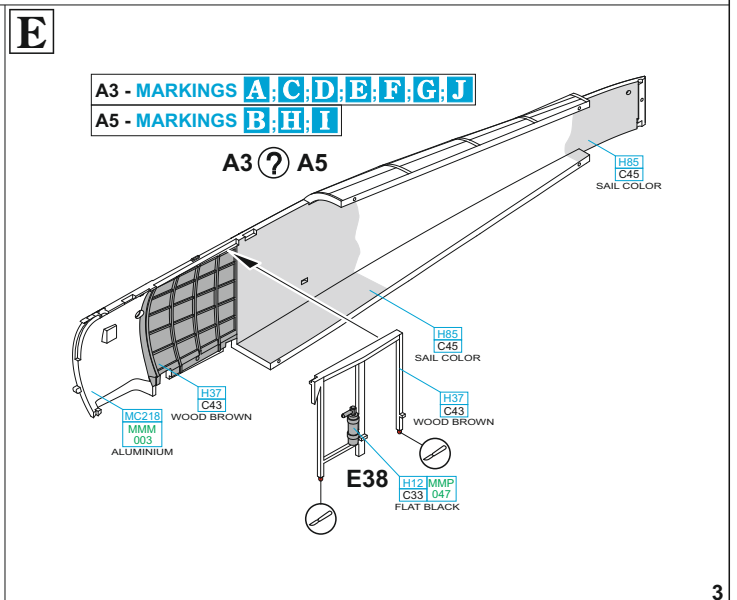
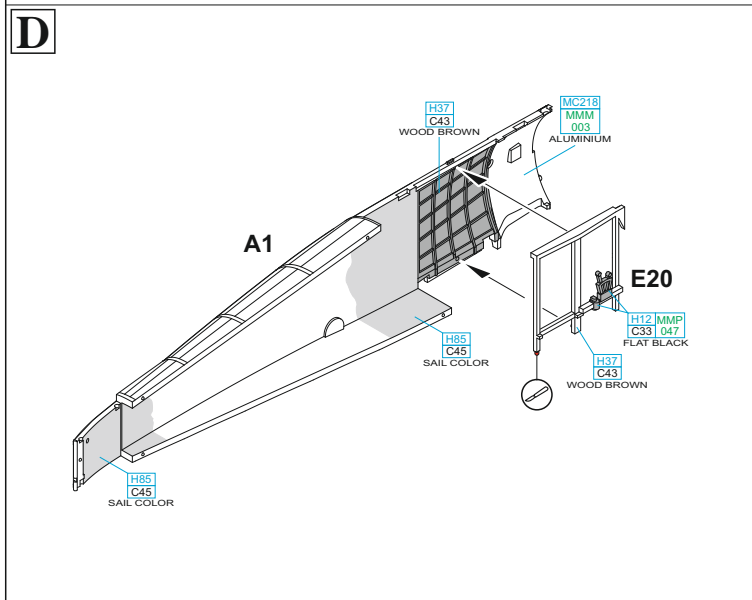
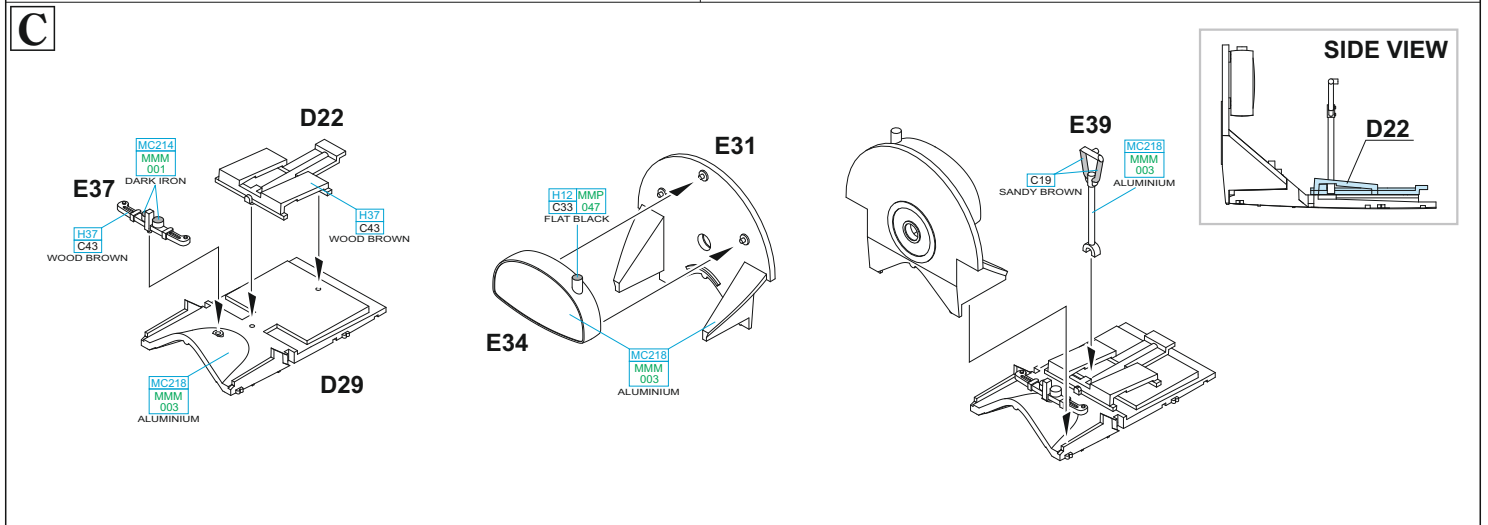
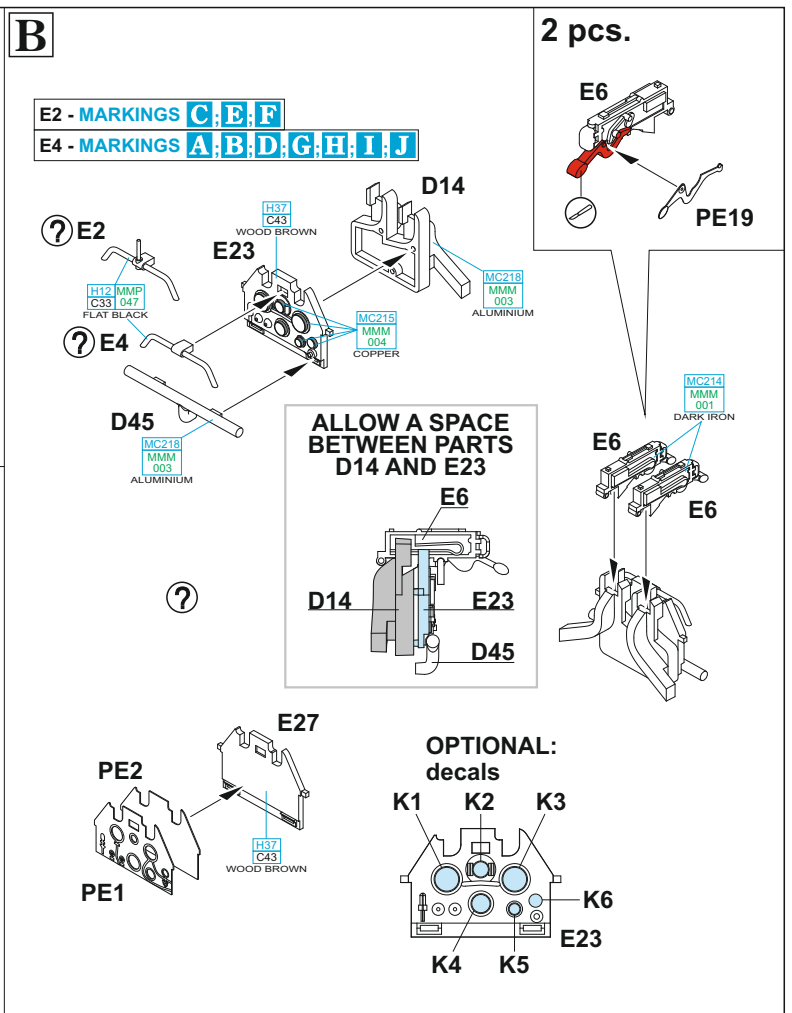
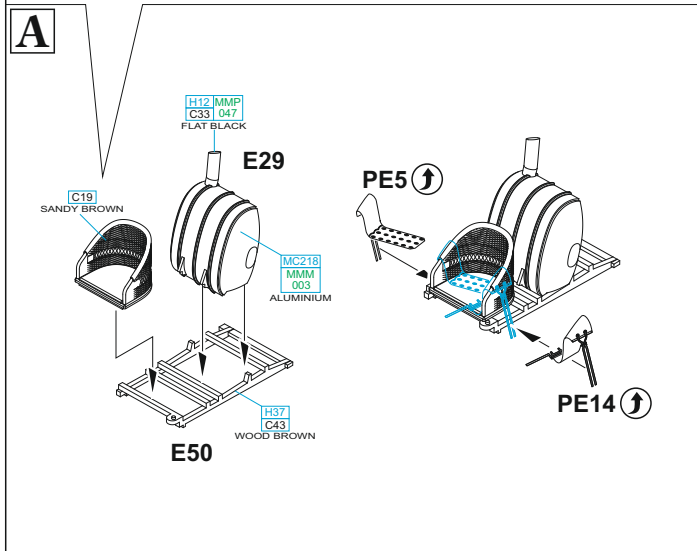
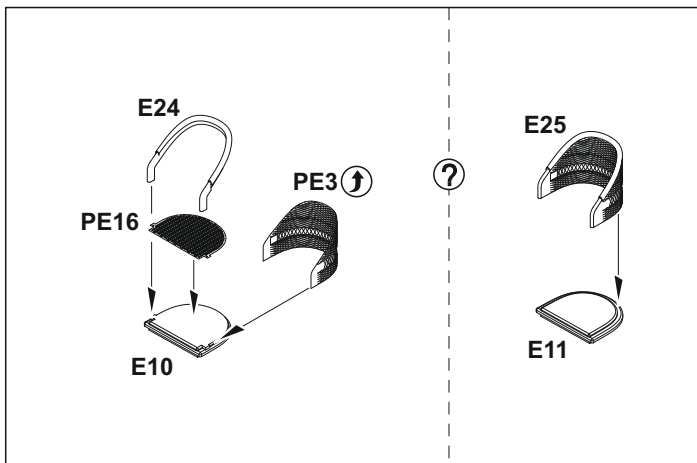

SIDE VIEW

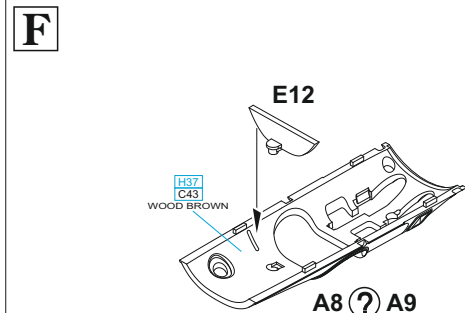
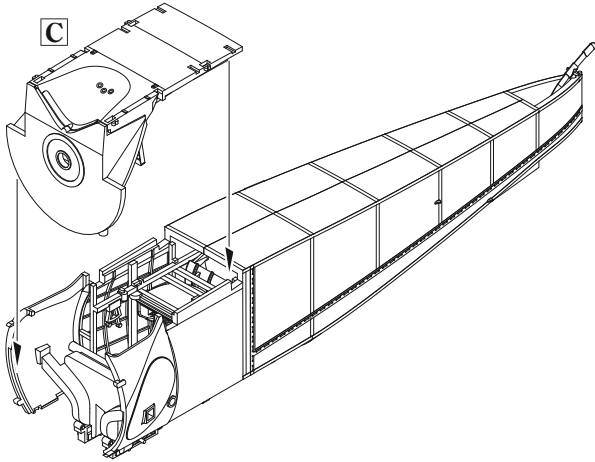
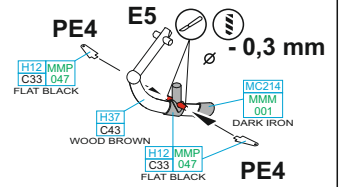
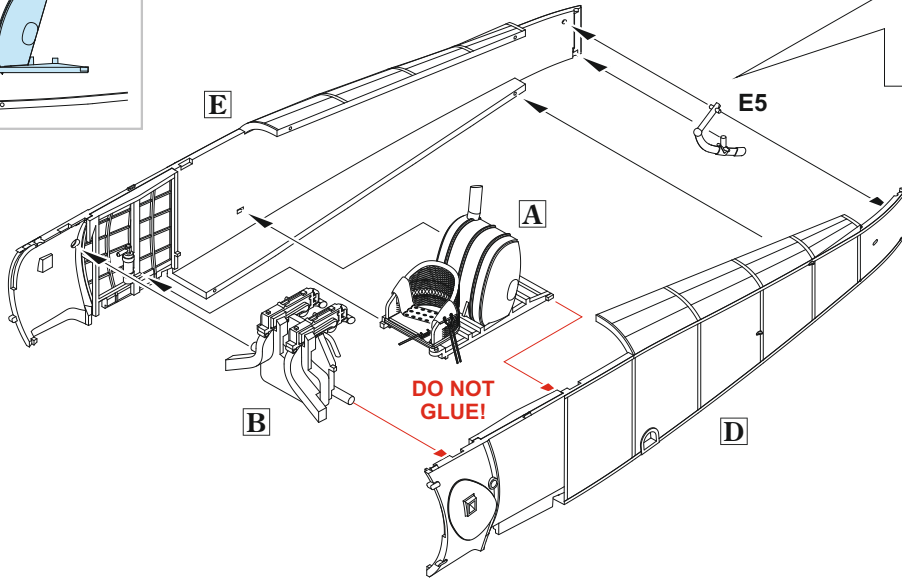
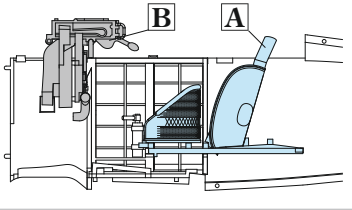

A8 - MARKINGS A, C, D, E, F, G, J
 A9 - MARKINGS B, H, I

G MARKINGS A, B, D, F
Bentley engine

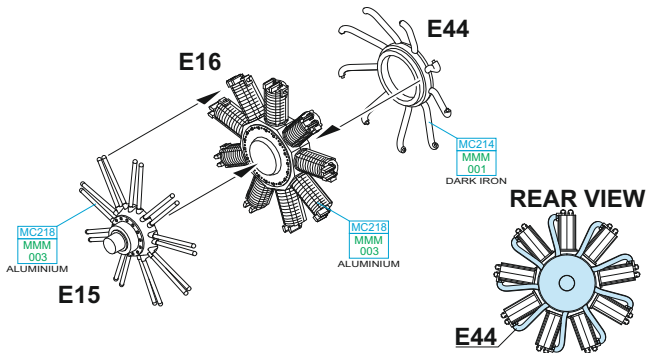

H MARKINGS C, E
Clerget engine

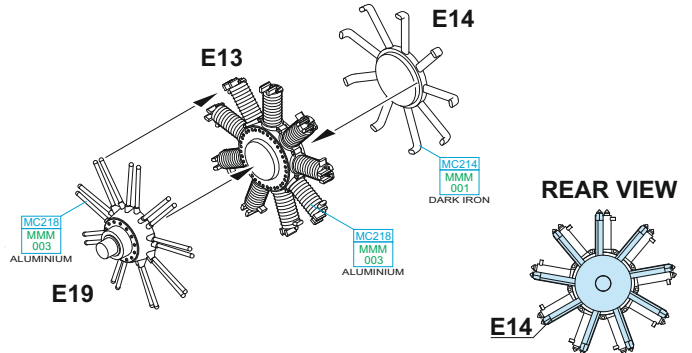

I MARKINGS G, J
Gnome engine

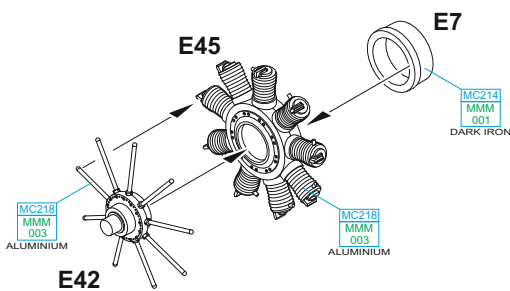

J MARKINGS H, I
Le Rhone engine

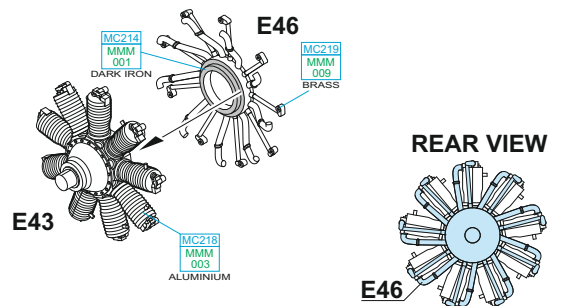

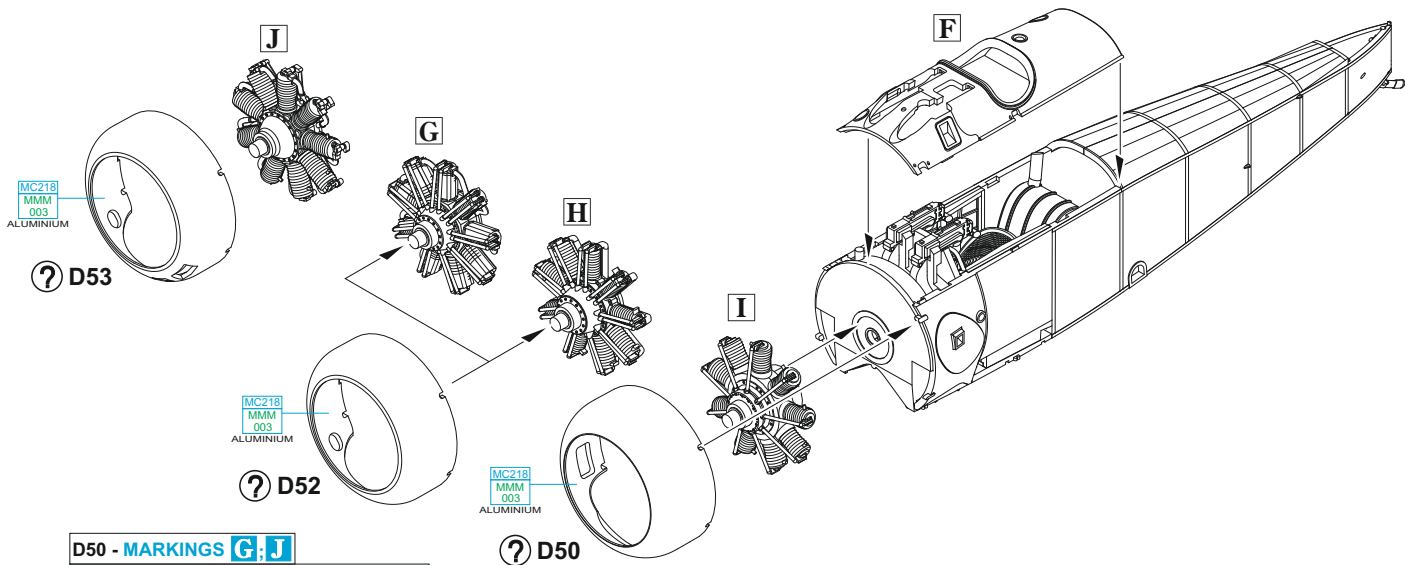

- D50 - MARKINGS **G; J**
- D52 - MARKINGS **A; B; C; D; E; F**
- D53 - MARKINGS **H; I**

MARKINGS **A; B; D; G; H; I; J**

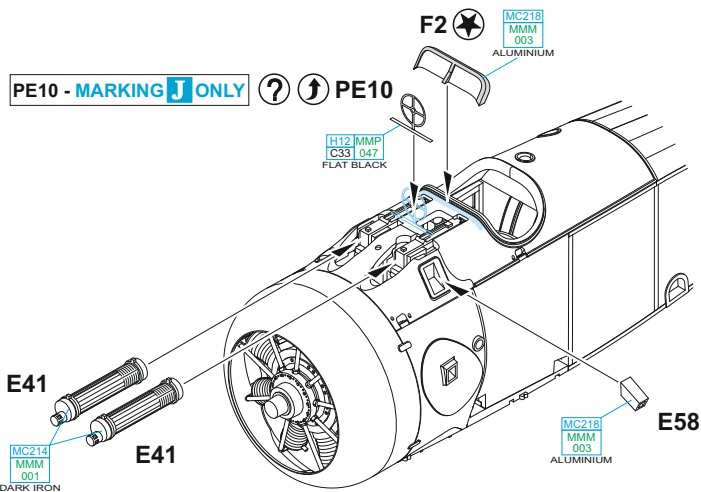

PE10 - MARKING **J** ONLY ? ↕ PE10

DO NOT GLUE!

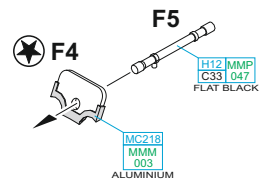

MARKINGS **C; E; F**

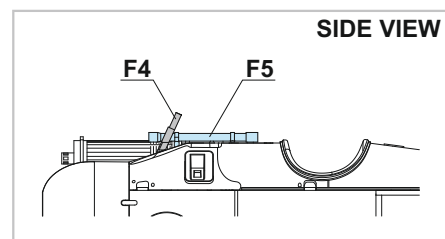
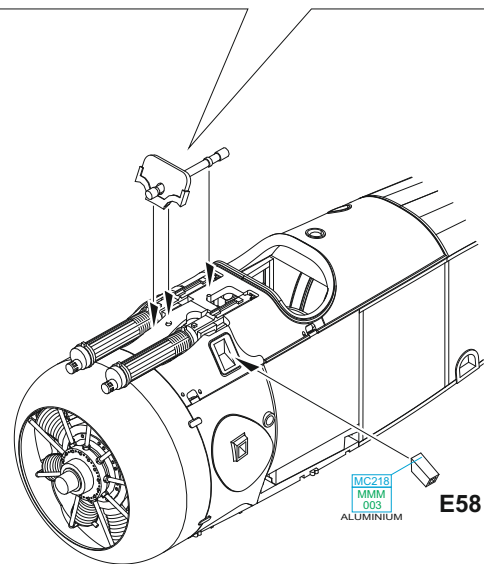
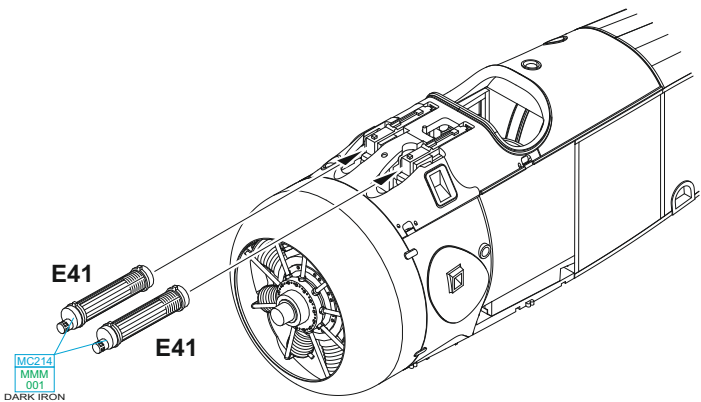

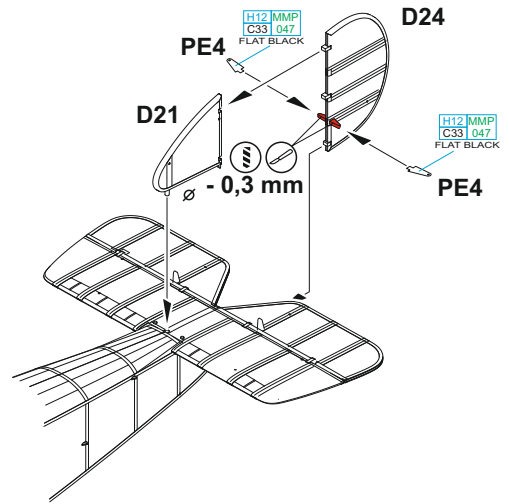
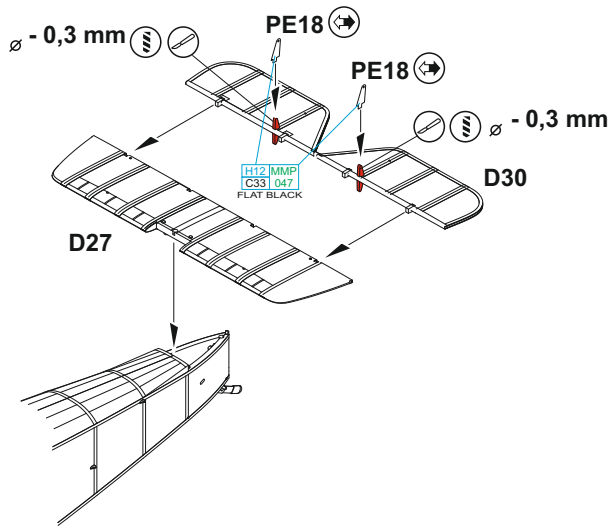

K

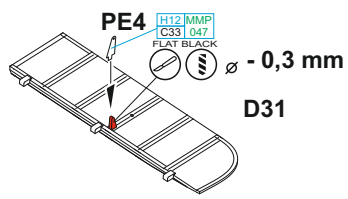

L

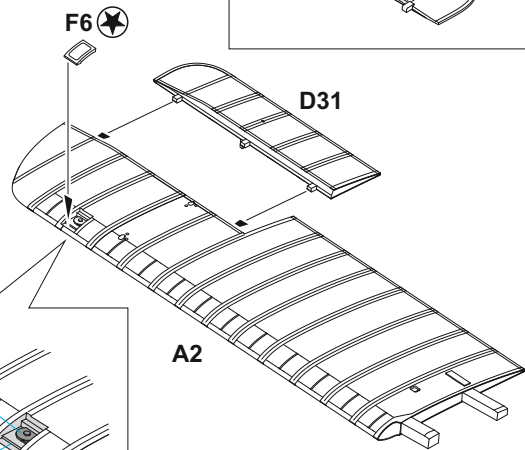
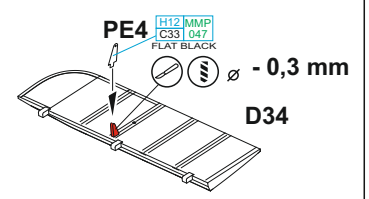

MC218
 MMM
 003
 ALUMINIUM
 H37
 C43
 WOOD BROWN

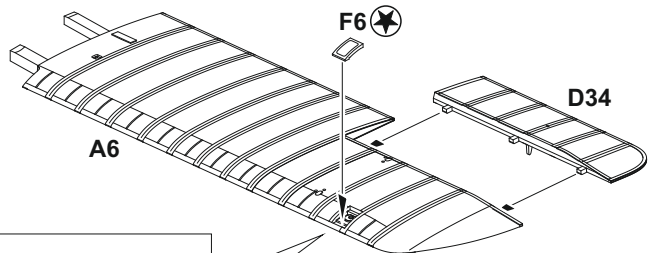

MC218
 MMM
 003
 ALUMINIUM
 H37
 C43
 WOOD BROWN

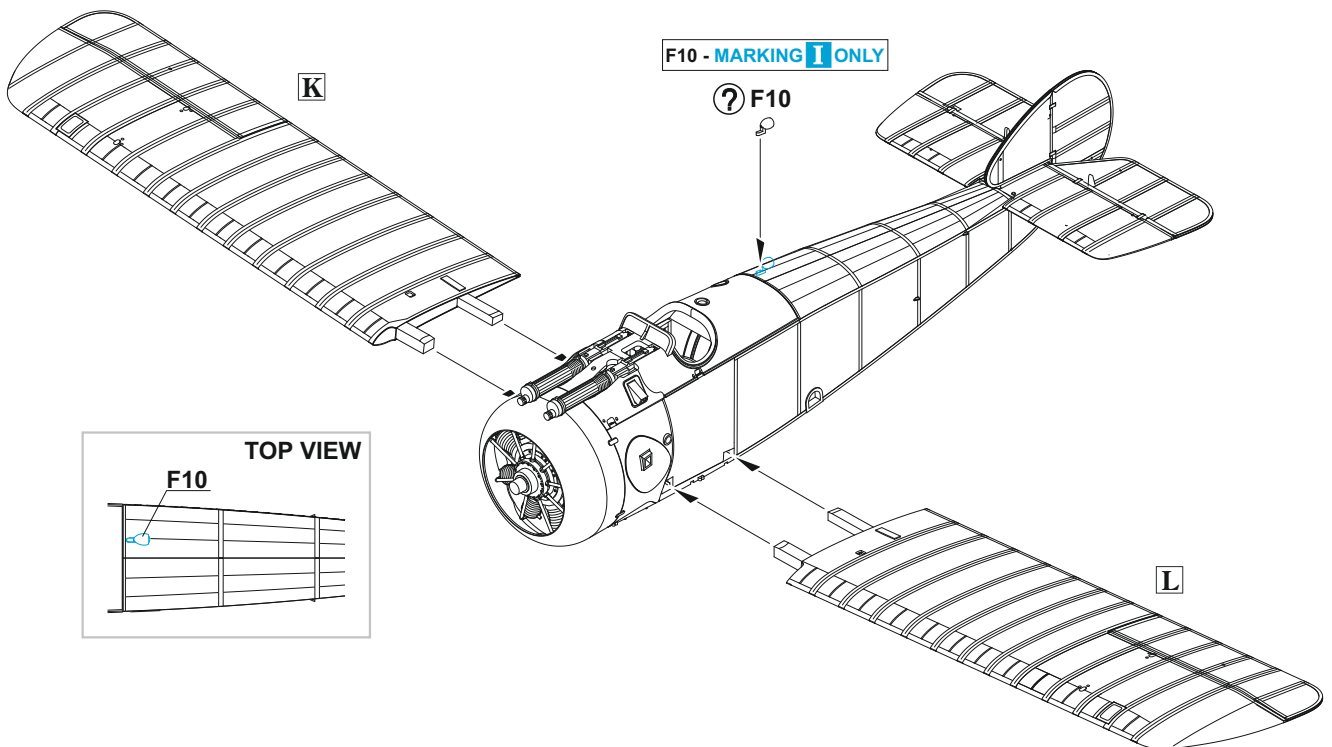

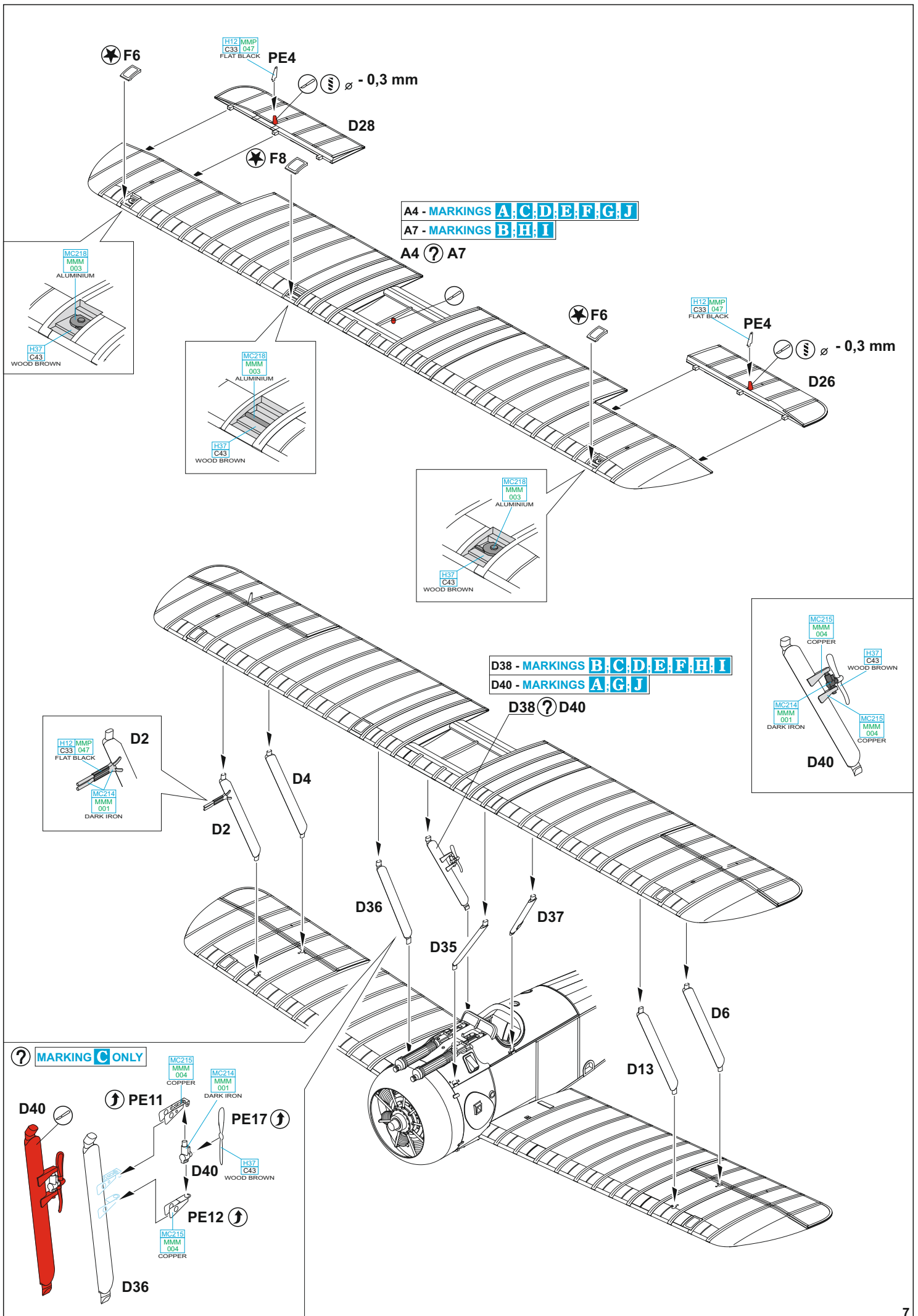

D25 - MARKINGS **B, E, F, I, J**
 D32 - MARKINGS **A, C, D, G, H**

D25 ? D32

D3 - MARKINGS **G, H, I, J**
 A4 - MARKINGS **A, B, C, D, E, F**

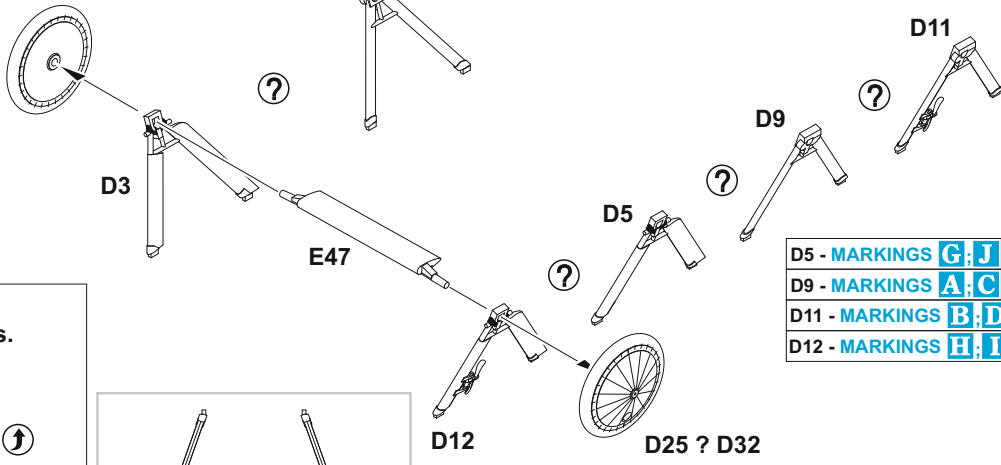
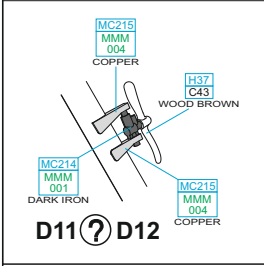

D5 - MARKINGS **G, J**
 D9 - MARKINGS **A, C**
 D11 - MARKINGS **B, D, E, F**
 D12 - MARKINGS **H, I**

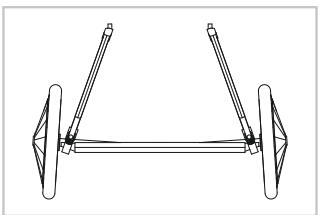
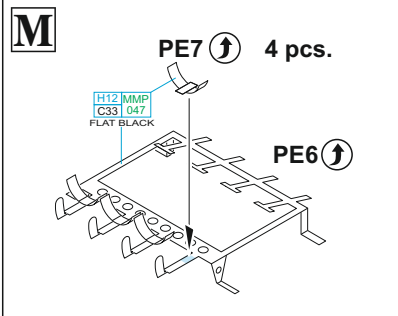

D25 ? D32
 D25 - MARKINGS **B, E, F, I, J**
 D32 - MARKINGS **A, C, D, G, H**

E3 - MARKING **I** ONLY

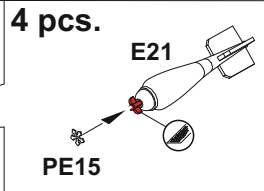
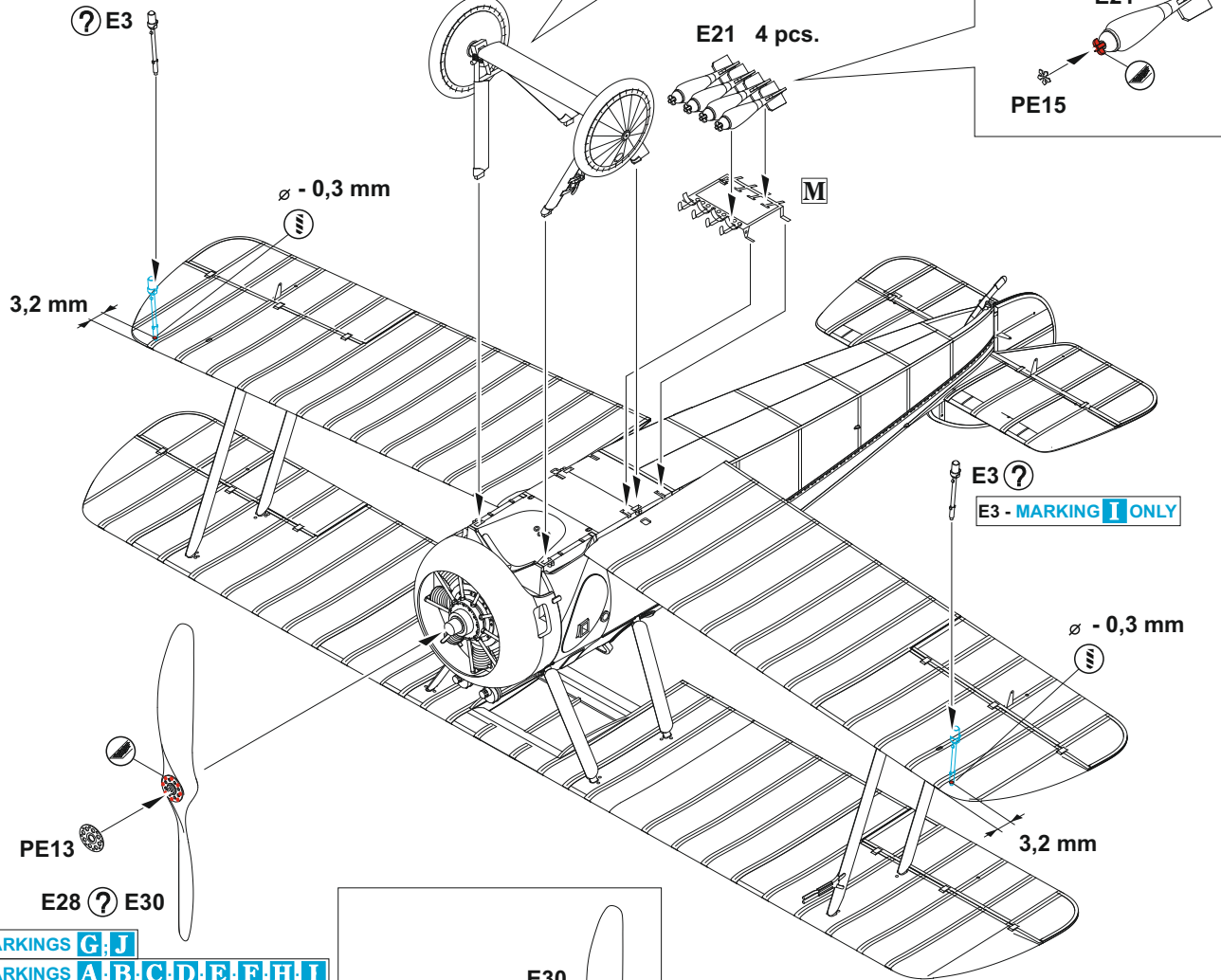

E28 - MARKINGS **G, J**
 E30 - MARKINGS **A, B, C, D, E, F, H, I**

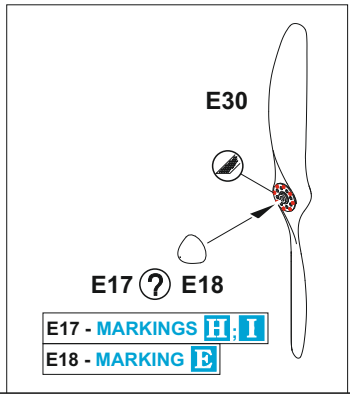

E17 - MARKINGS **H, I**
 E18 - MARKING **E**

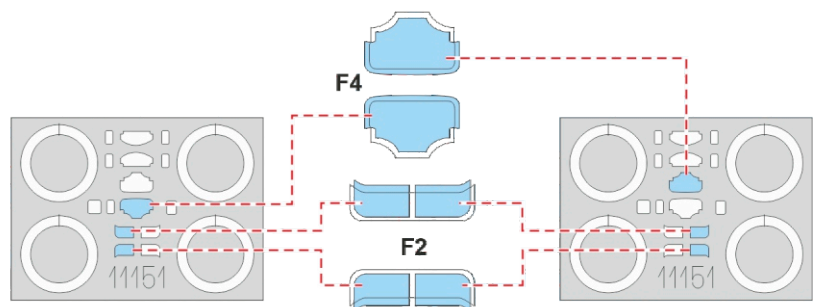
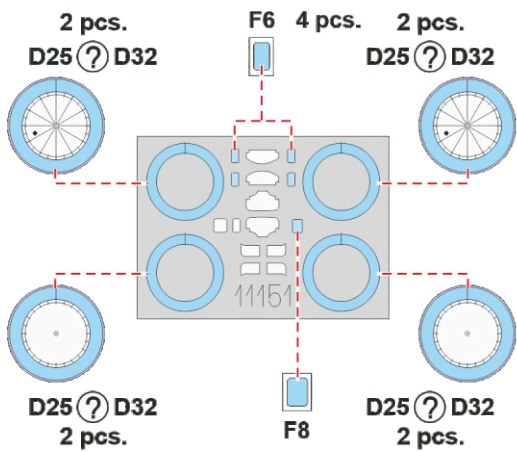
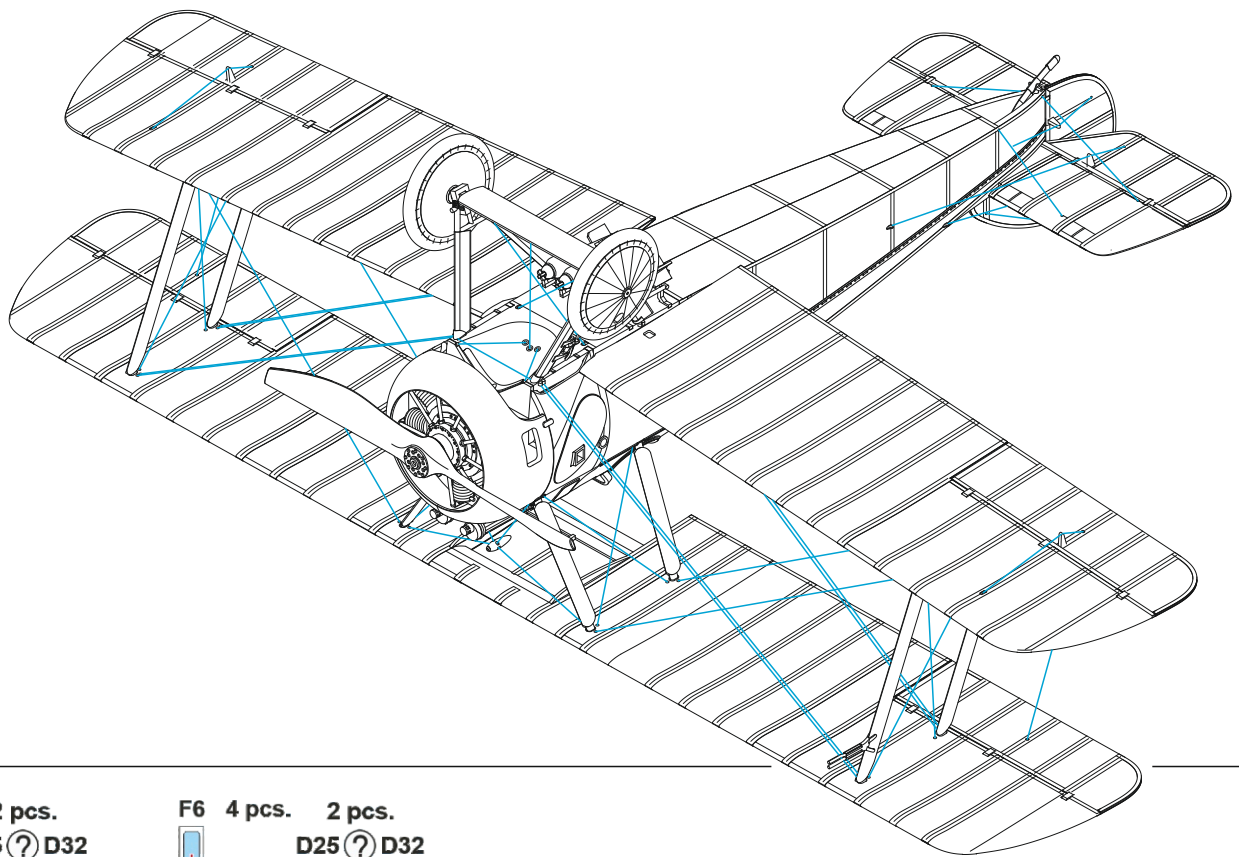
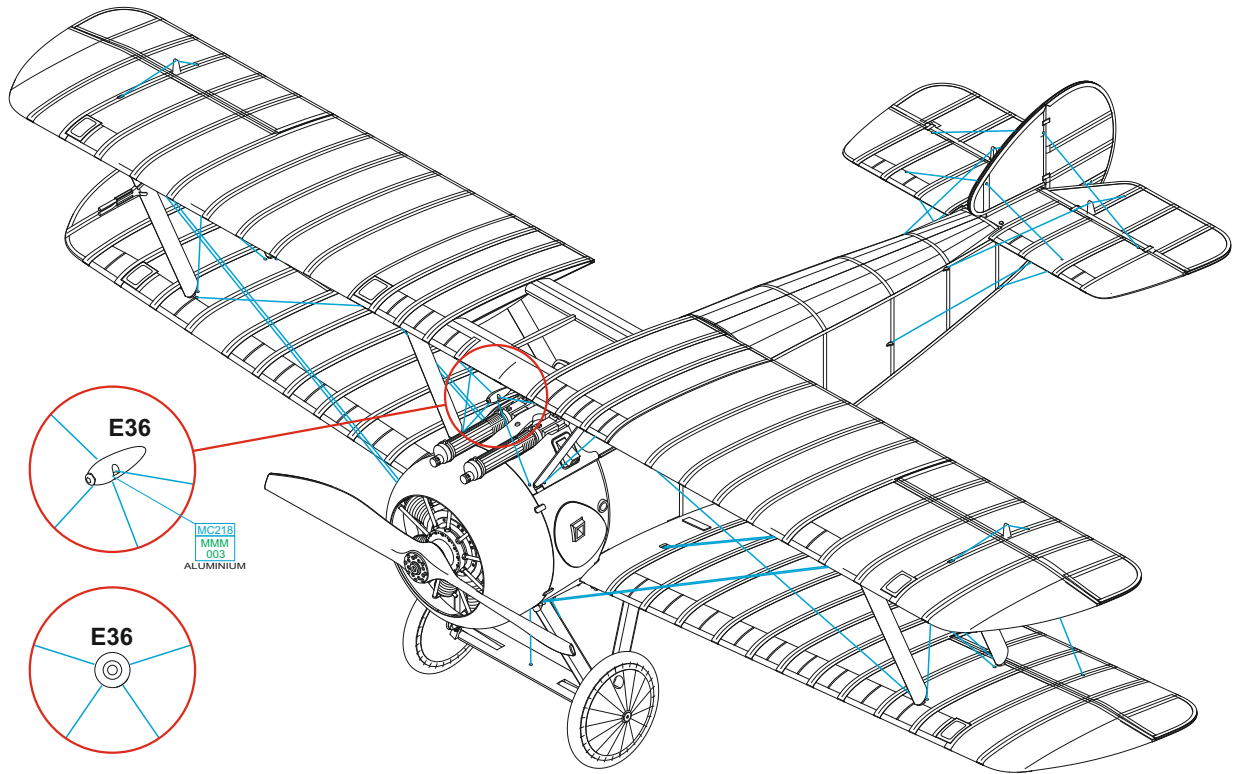

RIGGING DIAGRAM

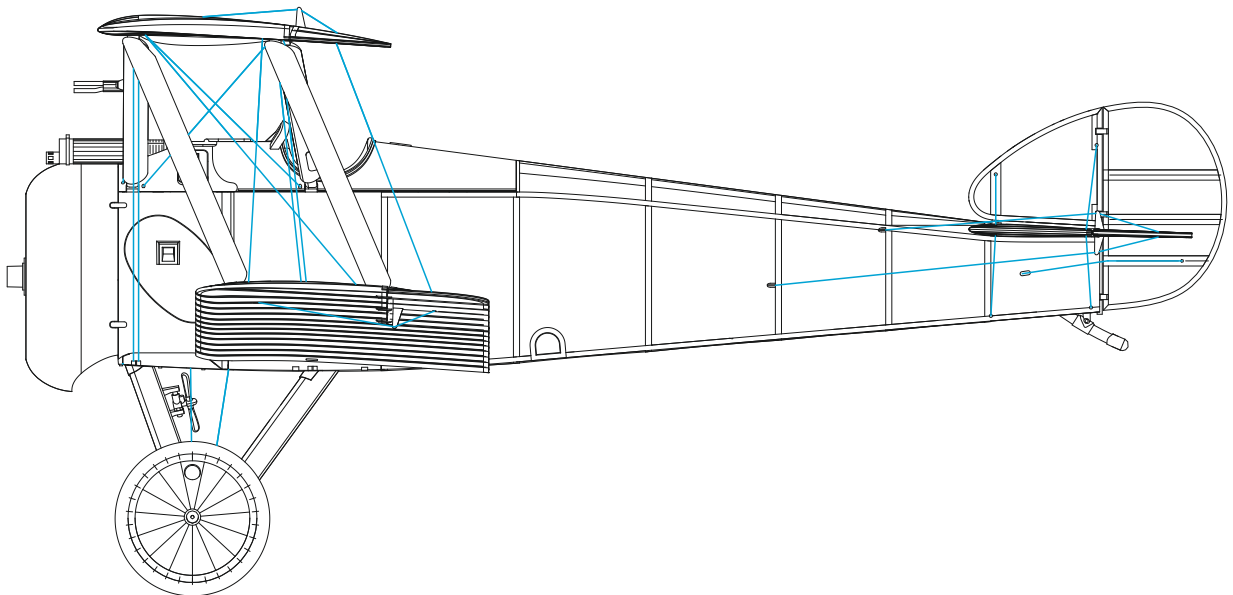
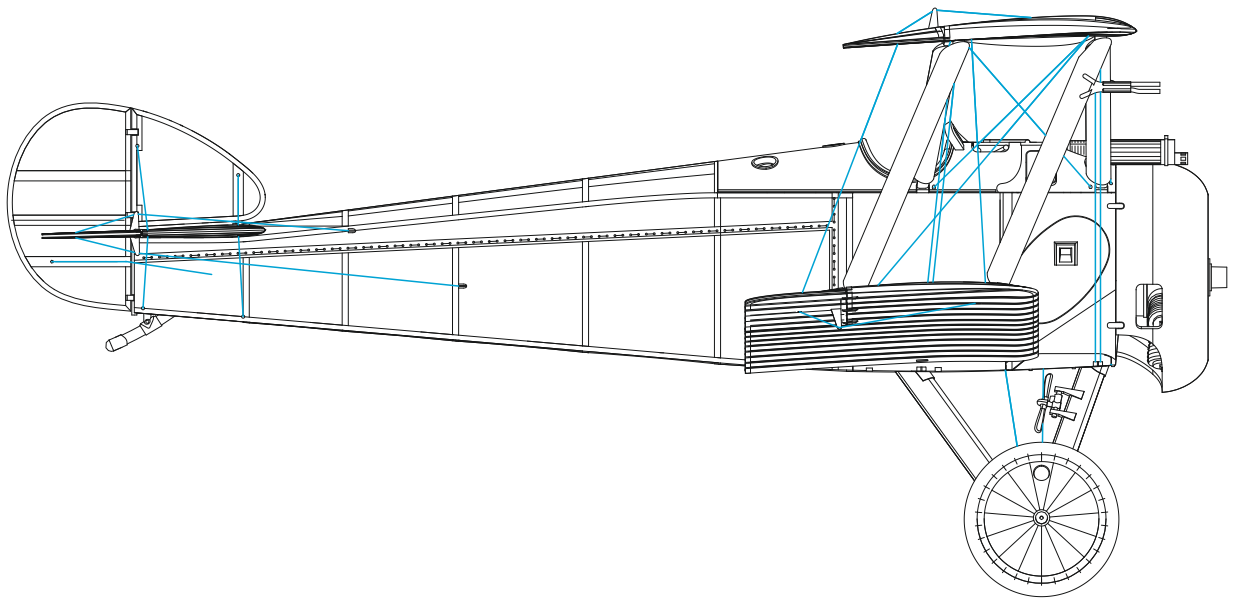
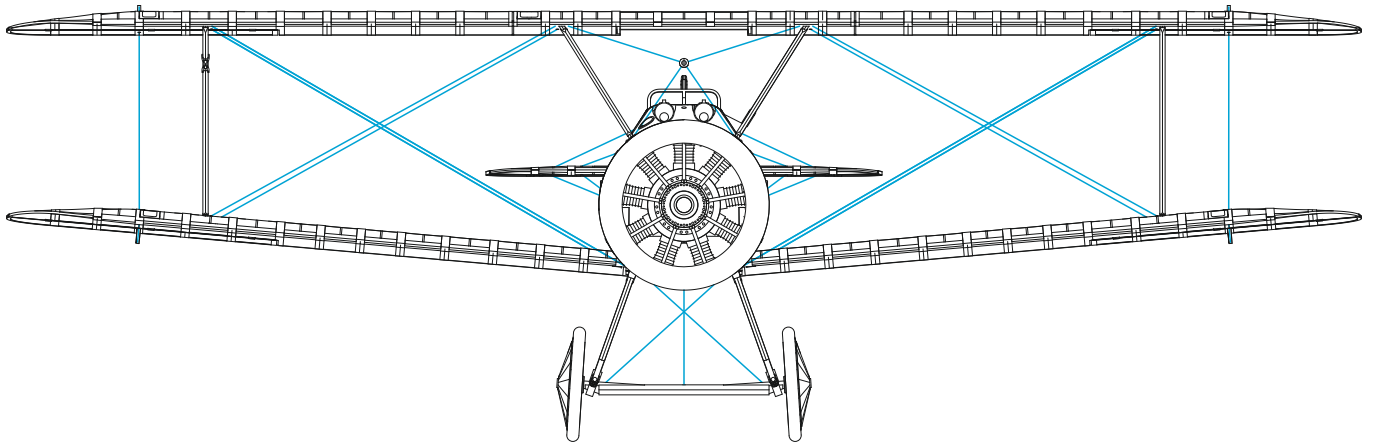

A J4613, Capt. James Bigglesworth, No. 266 Sqn RFC, březen 1917

Autor knih o Bigglesovi W.E. Johns si své první knihy sám ilustroval a stejně jako ilustrátor Howard Leigh ztvárňoval někdy britská letadla z 1. světové války (a nejen v povídkách o Bigglesovi) s modrým trupem a žlutými křídly. Důvodem mohl být fakt, že se oběma zdálo zbarvení britských strojů příliš fádní, a tak se zřejmě nechali inspirovat barevným schématem tehdejšího amerického armádního letectva. V knihách o Bigglesovi se objevila tato podoba Camelu v několika modifikacích, my jsme vybrali tu, která doprovázela knihu Biggles of the Camel Squadron (Návrat velbloudích stíhaček), kterou vydalo roku 1935 nakladatelství John Hamilton, Ltd. jak jinak, než s ilustracemi Howarda Leigha. Tak jako prakticky u všech ztvárnění fiktivních Camelů fiktivního pilota je i sériové číslo fiktivní. Žádná série J v případě výroby letounů Sopwith Camel neexistovala.

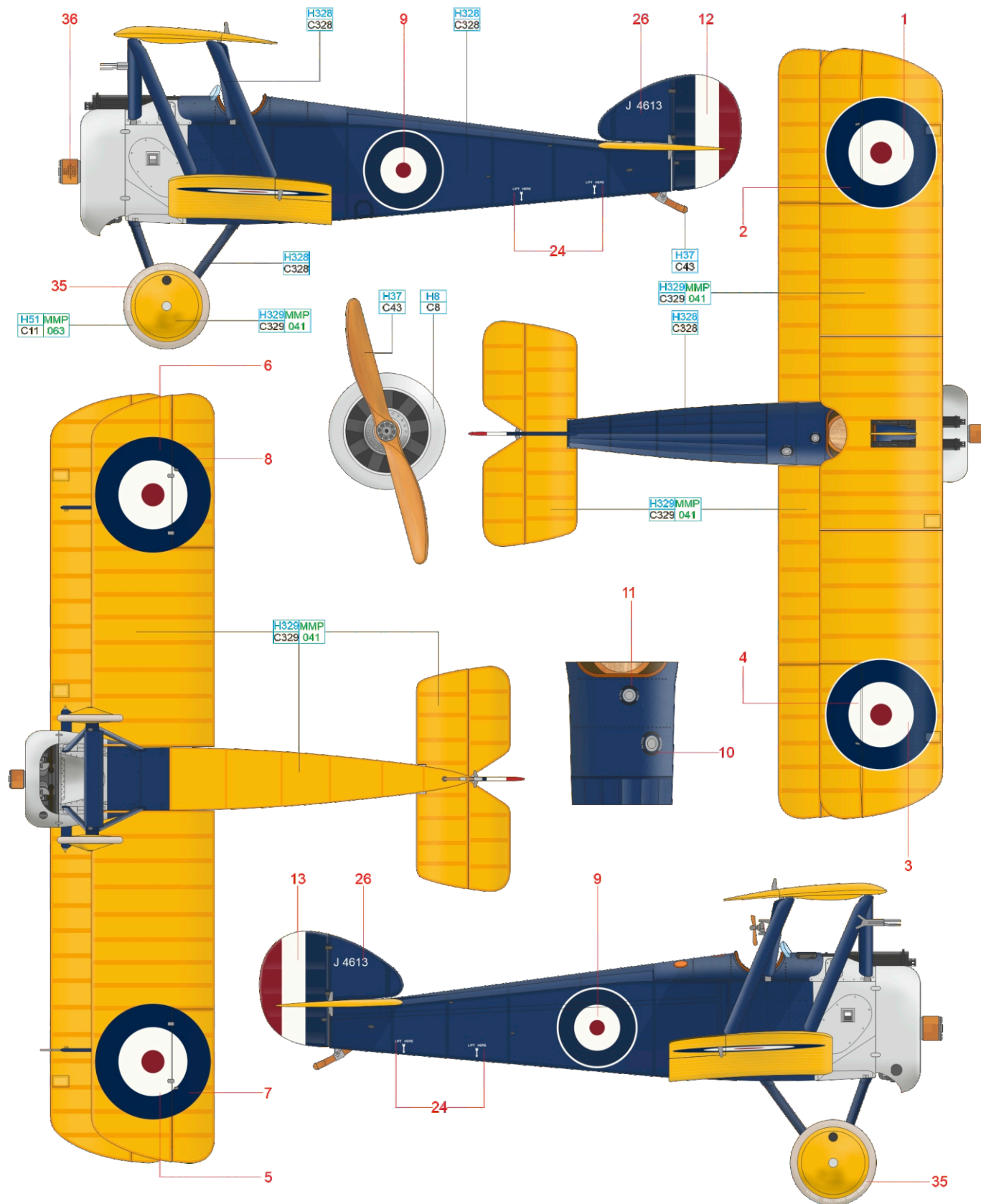

SILVER	H8 C8	LIGHT GULL GRAY	H51 MMP C11 063	WOOD	H37 C43	BLUE	H328 C328	YELLOW	H329MMP C329 041
--------	----------	--------------------	--------------------	------	------------	------	--------------	--------	---------------------

B J1936, Capt. James Bigglesworth, No. 266 Sqn RAF, léto 1918

Podoba „pozdního“ Bigglesova Camelu, jak je popsán v povídkách „The Fledglings“ a „Biggles on the Spot“. V obou případech se dočteme o písmenech nakreslených na přídi Camelů, tedy podobně, jako tomu bylo například u SE.5a nebo u DH.4 od No. 55 Squadron IAF. Další indicií je, že němečtí letci identifikovali Bigglesův Camel podle modrého motorového krytu a prohlásili jej za úhlavního nepřítele. Jako reakci na zvýšenou pozornost nepřátel zaměřenou na Bigglese si namodro nabarvila přídě svých strojů celá squadrona... V druhé jmenované povídce nechybí ani zmínka o motoru Bentley v Bigglesově Camelu. Sériové číslo je opět fiktivní, individuální označení označení squadrony jsou bílé, ale individuální písmeno na přídi modré. Barva horních ploch budiž PC10.

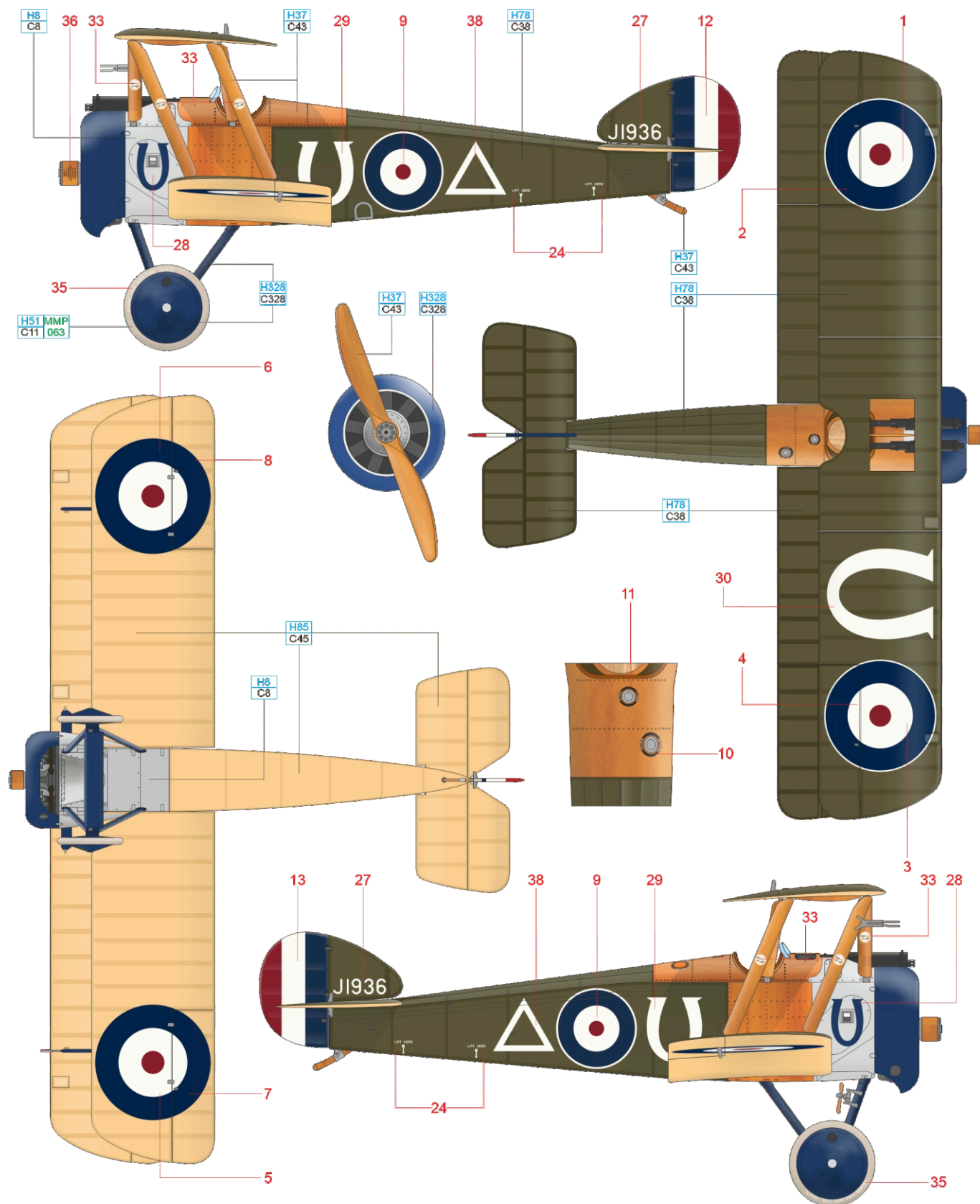

SILVER	H8 C8	LIGHT GULL GRAY	H51 MMP C11 063	WOOD	H37 C43	BLUE	H328 C328	OLIVE DRAB	H78 C38	SAIL COLOR	H85 C45
--------	----------	--------------------	--------------------	------	------------	------	--------------	---------------	------------	---------------	------------

C B3889, Capt. Clive F. Collett, B Flight, No. 70 Sqn RFC, Poperinge, Belgie, srpen 1917

Clive Franklyn Collett byl novozélandské stíhací eso s jedenácti sestřely. Do řad RFC vstoupil hned v prvním roce války a zároveň podstoupil pilotní výcvik u soukromé letecké školy. V lednu 1915 získal licenci Královského aeroklubu (Royal Aero Club) č. 1057. Poté nastoupil v květnu 1915 k No. 11 Squadron RFC, o dva měsíce později byl ale převelen k No. 8 Sqn, poté k No. 32 Sqn a v březnu 1916 k No. 18 Sqn, kde započal bojovou činnost s Vickersy FB.5. Po lehkém zranění se vrátil z fronty na ostrovy. Dne 24. července 1917 se připojil k No. 70 Sqn, která coby první jednotka právě přezbrojila na Camely. Tři dny nato dosáhl již jako velitel flightu svého prvního vítězství sestřelem Albatrosu D.V. Během srpna přidal šest sestřelů a čtyři další v září. Poté utrpěl průstřel ruky a po rekonvalescenci byl zařazen k No. 73 Sqn. Tam 23. prosince odstartoval ke zkušebnímu letu s kořistním Albatrosem, se kterým se zřítíl do moře a zahynul. Jeho Camel z úspěšného období u No. 70 Sqn nesl standardní zbarvení s pravděpodobně barvou PC12 na horních plochách. Kovové i dřevěné části přídě měly pravděpodobně nátěr šedou barvou „Battle Grey“. Stroj byl vyroben továrnou Sopwith a poháněl jej motor Clerget.

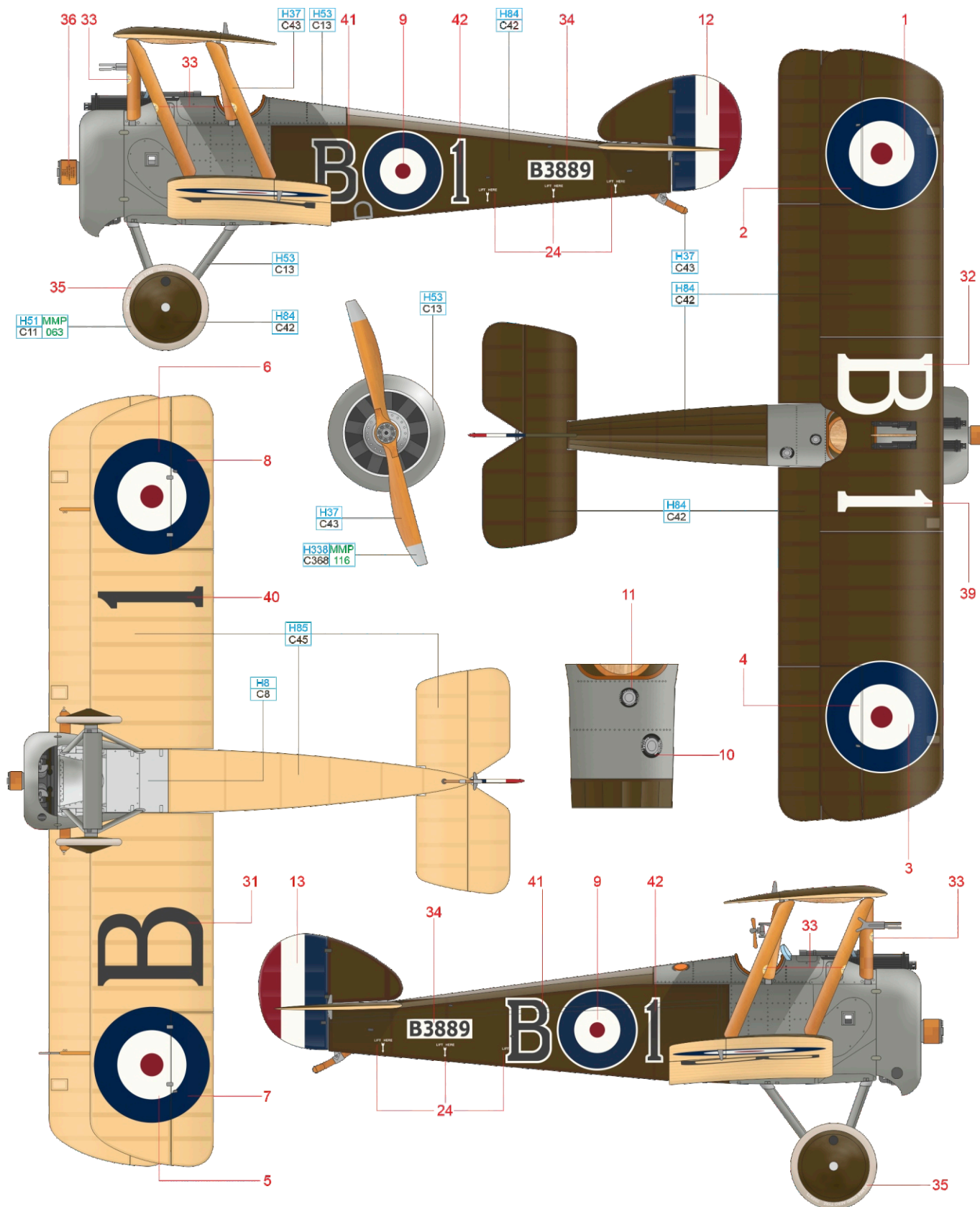

SILVER	H8 C8	LIGHT GULL GRAY	H51 MMP C11 063	NEUTRAL GRAY	H53 C13	LIGHT GRAY	H338 MMP C368 116	WOOD	H37 C43	BLUE	H328 C328	MAHAGONY	H84 C42	SAIL COLOR	H85 C45
--------	----------	--------------------	--------------------	-----------------	------------	---------------	----------------------	------	------------	------	--------------	----------	------------	---------------	------------

D B7190, Capt. Walter G. R. Hinchliffe, C Flight, No. 10(N) Sqn RNAS, Tétéghem, Francie, březen 1918

„Hinch“, jak se Walteru Hinchliffovi říkalo, dosáhl za 1. světové války šesti sestřelů, všech na Camelu. Na stroji sériového čísla B7190 sestřelil svou druhou a třetí obět. Na začátku války sloužil Hinchliffe u dělostřelectva, teprve v roce 1916 vstoupil do řad RNAS (Royal Navy Air Service). Absolvoval pilotní výcvik a po jeho skončení působil jako instruktor na základně RNAS v Cranwellu. Tam během třinácti měsíců nalétal neuvěřitelných 1250 hodin. Až v lednu 1918 se dostal k No. 10 Sqn RNAS (od 1. dubna No. 210 Sqn RAF). Prvního sestřelu dosáhl 3. února, když „sundal“ Albatros D.V., naposledy si připsal vzdušné vítězství 19. května. Dne 3. června utrpěl po havárii vážná zranění obličeje a přišel o levé oko. Po válce létal jako dopravní pilot. V roce 1928 se pokusil o přelet Atlantiku. Odstartoval 13. března z letiště Cranwell, kopilota mu dělala Elsie Mackay. Od té doby je již nikdo nespátřil... „Hinchův“ Camel nesl atraktivní zbarvení s modrobílými pruhy na předí a modrým hřbetem trupu. Horní a boční plochy byly pravděpodobně v barvě PC10. Na discích kol byla kresba čerta, za kokpitem po stranách nápis DONNERWETTER (pravděpodobně z obou stran) a na hřbetu trupu symbol, který podle jediné fotografie zřejmě znázorňuje stylizované spojení písmen W a H. Camel B7190 byl vyroben firmou Clayton & Shuttleworth a poháněl jej motor Bentley B.R.1.

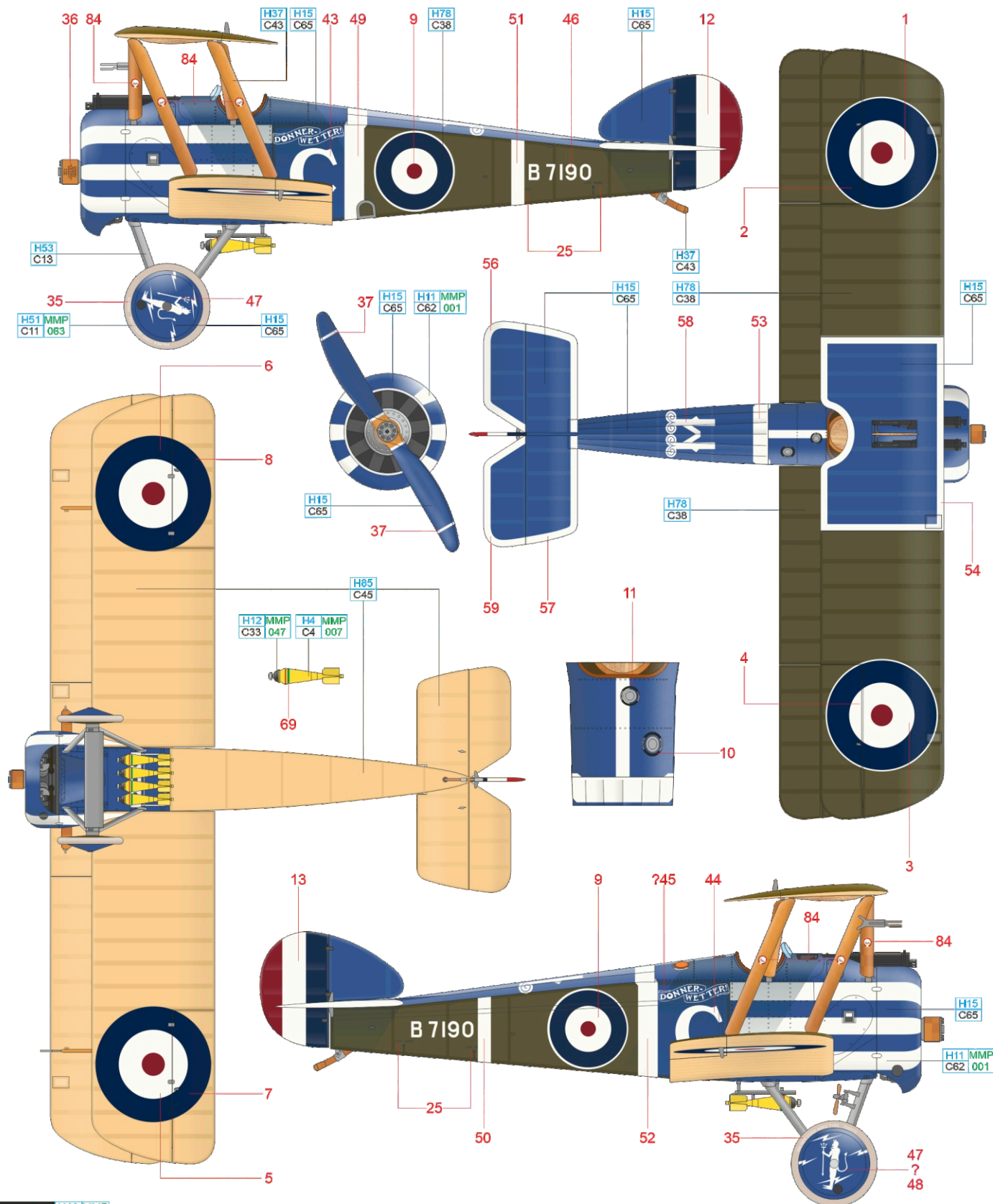

BLACK	H12 MMP C33 047
LIGHT GULL GRAY	H51 MMP C11 063

NEUTRAL GRAY	H53 C13
--------------	---------

WOOD	H37 C43
------	---------

BLUE	H15 C65
------	---------

OLIVE DRAB	H78 C38
------------	---------

SAIL COLOR	H85 C45
------------	---------

WHITE	H11 MMP C62 001
-------	-----------------

YELLOW	H4 MMP C4 007
--------	---------------

eduard

E B3893, Capt. Arthur R. Brown, No. 9(N) Sqn RNAS, Leffrinckoucke, Francie, září

Kanadán Brown se stal jedním z nejslavnějších stíhačů států Dohody, přestože dosáhl „pouze“ deseti sestřelů. Důvodem je sestřel Manfreda von Richthofena. Na tomto stroji dosáhl tří sestřelů během září a října 1917 (3. až 5. sestřel). Brown se stal pilotem RNAS 24. listopadu 1915, dne 2. května 1916 však utrpěl zranění zad při havárii a strávil tři měsíce rekonvalescencí. Další zdravotní problémy mu bránily v bojové činnosti až do dubna 1917, kdy byl přidělen k No. 9(N) Sqn RNAS, ale dlouho u jednotky nevydržel a v rychlém sledu vystřídal No. 11, No. 4 a opět No. 11 Sqn, kde dosáhl 17. července svého prvního sestřelu. V září se vrátil k No. 9 Sqn. Do konce října stihl pět sestřelů a po odpočinku se k jednotce vrátil v únoru 1918. Přidal další tři vítězství než spatřil 21. dubna rudý Fokker Dr.I útočící na stroj Lt. Maye a sestřelil jej. Jak se ukázalo, byl to slavný „Rudý baron“. Brown byl o devět dní později hospitalizován s chřipkou a nervovými problémy. Dále působil jako instruktor, ale 15. července v kokpitu za letu omdlel, havaroval a utrpěl vážná zranění hlavy. Trvalo pět let, než se plně zotavil. Zemřel 9. března 1944 na infarkt. Jeho Camel B3893 pocházel z výroby firmy Sopwith a na horizontálním stabilizátoru měl nakreslen obličej komika George Robeye z muzikálu „Zig Zag!“. Horní plochy byly pravděpodobně v barvě PC12.

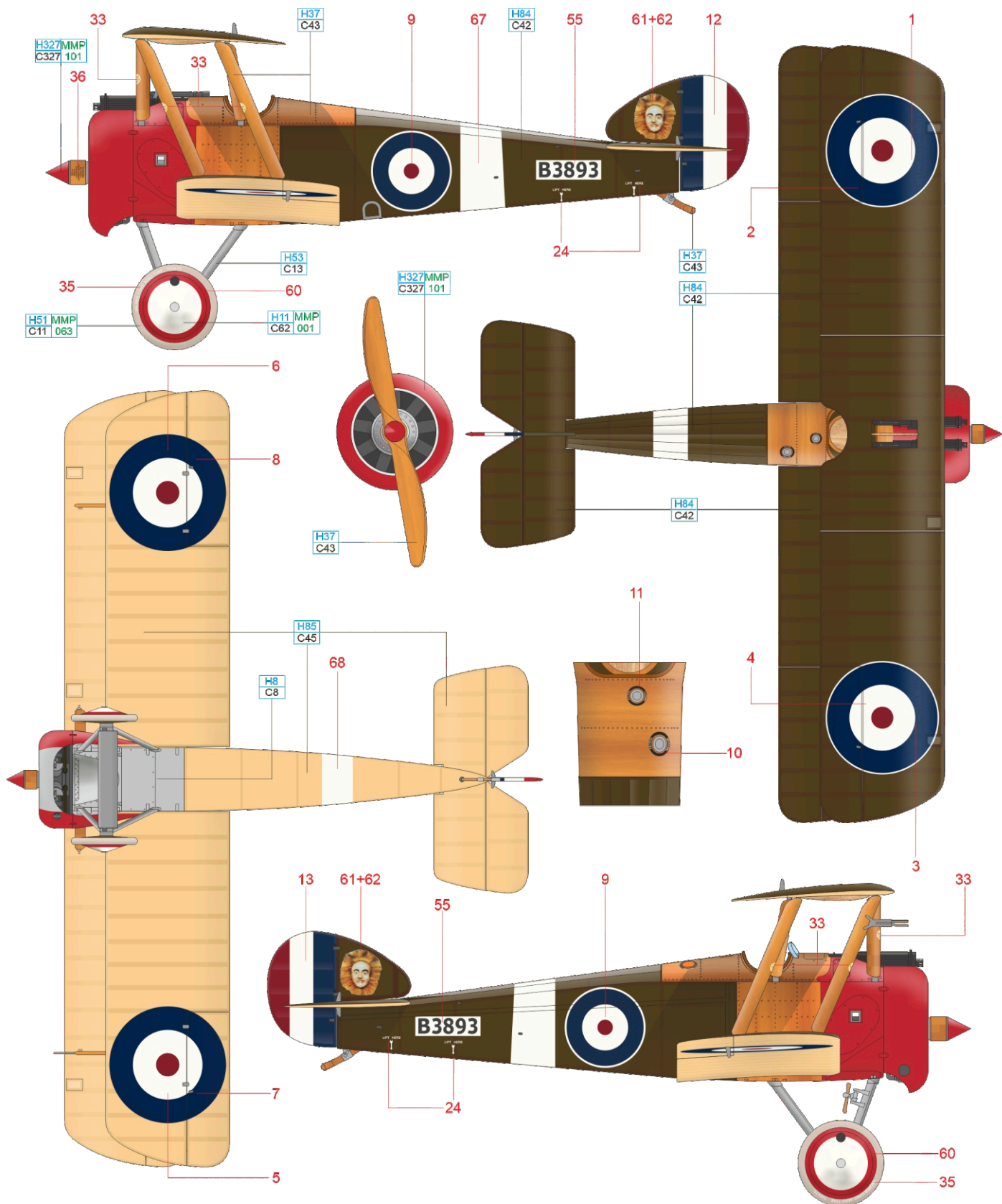

SILVER	H8 C8	LIGHT GULL GRAY	H51 MMP C11 063	NEUTRAL GRAY	H53 C13	WOOD	H37 C43	RED	H327 MMP C327 101	MAHAGONY	H84 C42	SAIL COLOR	H85 C45	WHITE	H11 MMP C62 001
--------	----------	--------------------	--------------------	--------------	------------	------	------------	-----	----------------------	----------	------------	---------------	------------	-------	--------------------

F N6377, Capt. Harold F. Beamish, No. 3(N) Sqn RNAS, Furnes, Belgie, září 1917

Novozélandčan H. F. Beamish, kterému se přezdívalo „Kiwi“, dosáhl v 1. světové válce jedenácti sestřelů, z toho pěti ve spolupráci. Do námořního letectva RNAS vstoupil v červnu 1916 a od 9. ledna 1917 až do 17. srpna 1918 sloužil u No. 3 Sqn, respektive No. 203 Sqn RAF, na kterou byla jednotka po reorganizaci 1. dubna přejmenována. Prvního sestřelu dosáhl 23. dubna 1917 (Albatros D.III) na Sopwith Pup, další čtyři si připsal již s tímto Camelem. Na podzim 1918 odjel na dovolenou domů na Nový Zéland a tam jej také zastihl konec války. Po válce farmařil a dožil se vysokého věku (90 let). Zemřel 26. října 1986. Tento Camel N6377 pocházel z výroby firmy Sopwith, poháněl jej motor Bentley. Na bílém hřbetu nesl kresbu zeleného stromu. Tento letoun byl sestřelen 6. března 1918, ale jeho pilot S/Cdr R. S. Dallas zůstal nezraněn a také letoun byl opraven. Zničen byl 22. dubna 1918, kdy s ním byl sestřelen 2/Lt W. H. Easty a zahynul.

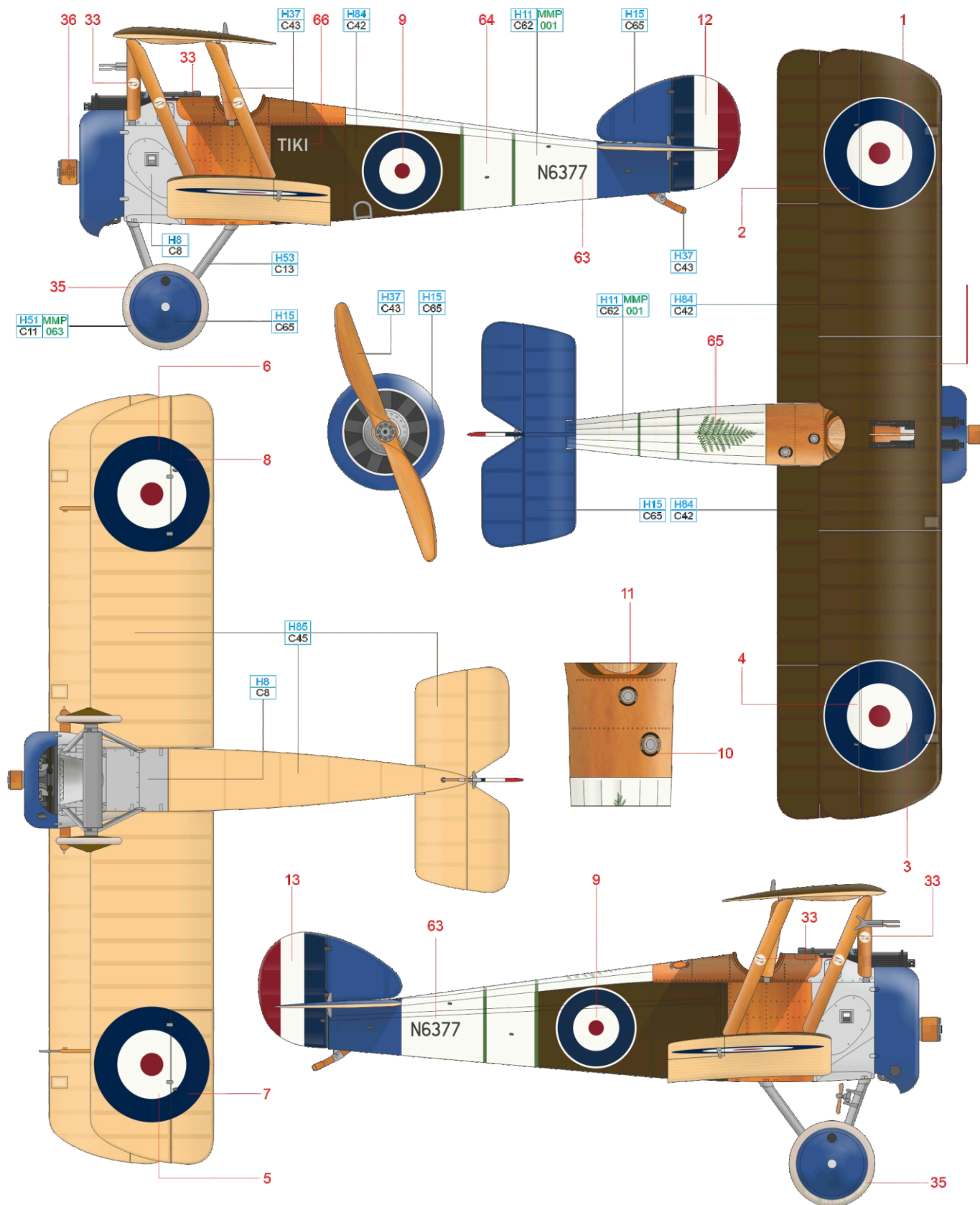

SILVER	H8 C8	LIGHT GULL GRAY	H51 MMP C11 063	NEUTRAL GRAY	H53 C13	WOOD	H37 C43	BLUE	H15 C65	MAHAGONY	H84 C42	SAIL COLOR	H85 C45	WHITE	H11 MMP C62 001
--------	----------	--------------------	--------------------	-----------------	------------	------	------------	------	------------	----------	------------	---------------	------------	-------	--------------------

G Capt. Henry R. Clay Jr, 41st Aero Squadron USAS, Colombey-les-Belles, Francie, říjen 1918

Henry Robinson Clay byl americké eso s osmi vítězstvími a člen prvního kontingentu amerických pilotů, kteří byli vysláni, aby sbírali zkušenosti ve službě v rámci RFC. Byl přidělen k No. 43 Sqn a nárokoval si v jejích řadách své první vítězství, které však zůstalo nepotvrzeno. Poté byl převelen ke 148th Aero Squadron a mezi 16. srpnem až 27. zářím 1918 dosáhl všech svých osmi vítězství, tentokrát již potvrzených. V šesti případech byl jeho obětí nebezpečný protivník: Fokker D.VII. Na samém konci války byl Clay jmenován velitelem 41st Aero Squadron, kde létal s tímto Camelem neznámého sériového čísla. Znakem jednotky byl velbloud procházející velkým písmenem V, horní plochy měly nátěr barvou PC10. Než mohl svou jednotku vést Clay poprvé do boje, válka skončila. Domů do USA se ale již nevrátil. Zemřel v německém Koblenzi 17. února 1919 během třetí vlny španělské chřipky.

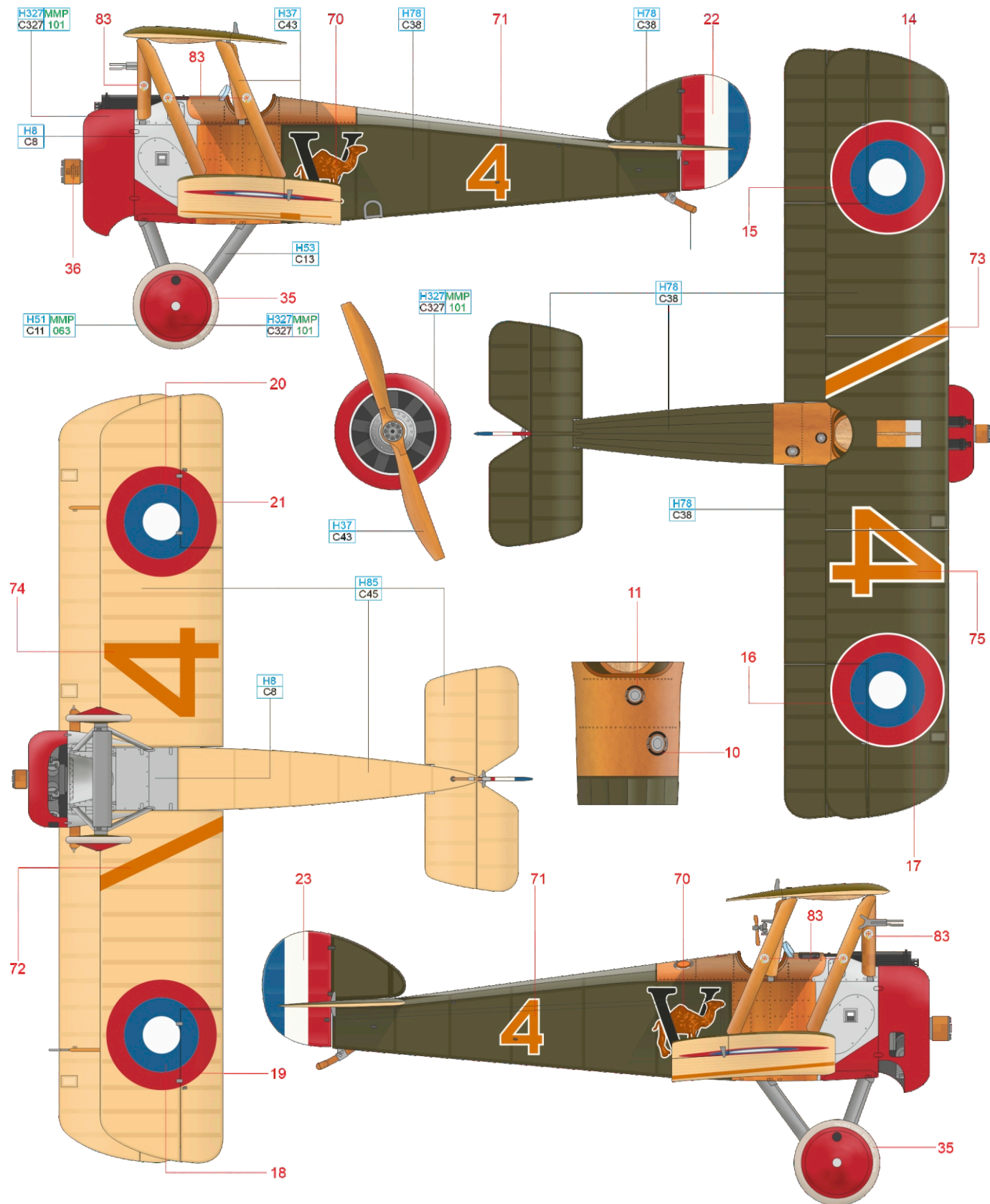

SILVER	H8 C8	LIGHT GULL GRAY	H51 MMP C11 063	NEUTRAL GRAY	H53 C13	WOOD	H37 C43	OLIVE DRAB	H78 C38	SAIL COLOR	H85 C45	RED	H327 MMP C327 101
--------	----------	--------------------	--------------------	-----------------	------------	------	------------	---------------	------------	---------------	------------	-----	----------------------

H C6713, Capt. D'Urban Victor Armstrong, No. 151 Sqn RAF, Crécy-Estrées, Francie, duben 1918

Své zvláštní první křestní jméno získal kapitán Armstrong po svém rodném městě, kterým byl jihoafrický Durban. Do řad RFC vstoupil v roce 1915 a o rok později byl přidělen k No. 60 Sqn. V jejích řadách dosáhl 9. listopadu 1916 svého prvního vítězství. Poté byl odeslán zpět do Velké Británie a sloužil u jednotek určených k obraně ostrovů. Nejprve během roku 1917 v řadách No. 44 (HD) Sqn, následně se stal velitelem flightu u No. 78 (HD) Sqn. Nedlouho nato se vrátil na frontu k No. 151 Sqn, která se stala první noční stíhací jednotkou RAF ve Francii. V jejích řadách dosáhl čtyř sestřelů, z toho tří v noci (prvního dosáhl 29. června ve 20:35, tedy ještě za denních podmínek). Armstrong se stal vyhlášeným akrobatem, svůj Camel rád předváděl v malých výškách, což se mu stalo osudným. Pouhé dva dny po konci války, 13. listopadu 1918, předváděl akrobacii v malé výšce nedaleko Bouvincourt, zřítíl se a zahynul. Jeho červený Camel C6713 dostal jméno Doris a v této podobě létal předtím, než byl odeslán na frontu a upraven pro noční mise zamalováním bílých polí v kokardách na křídlech, zamalováním trupových kokard a instalací světlometů. Pocházel z produkce firmy British Caudron a poháněl jej motor LeRhone 9J.

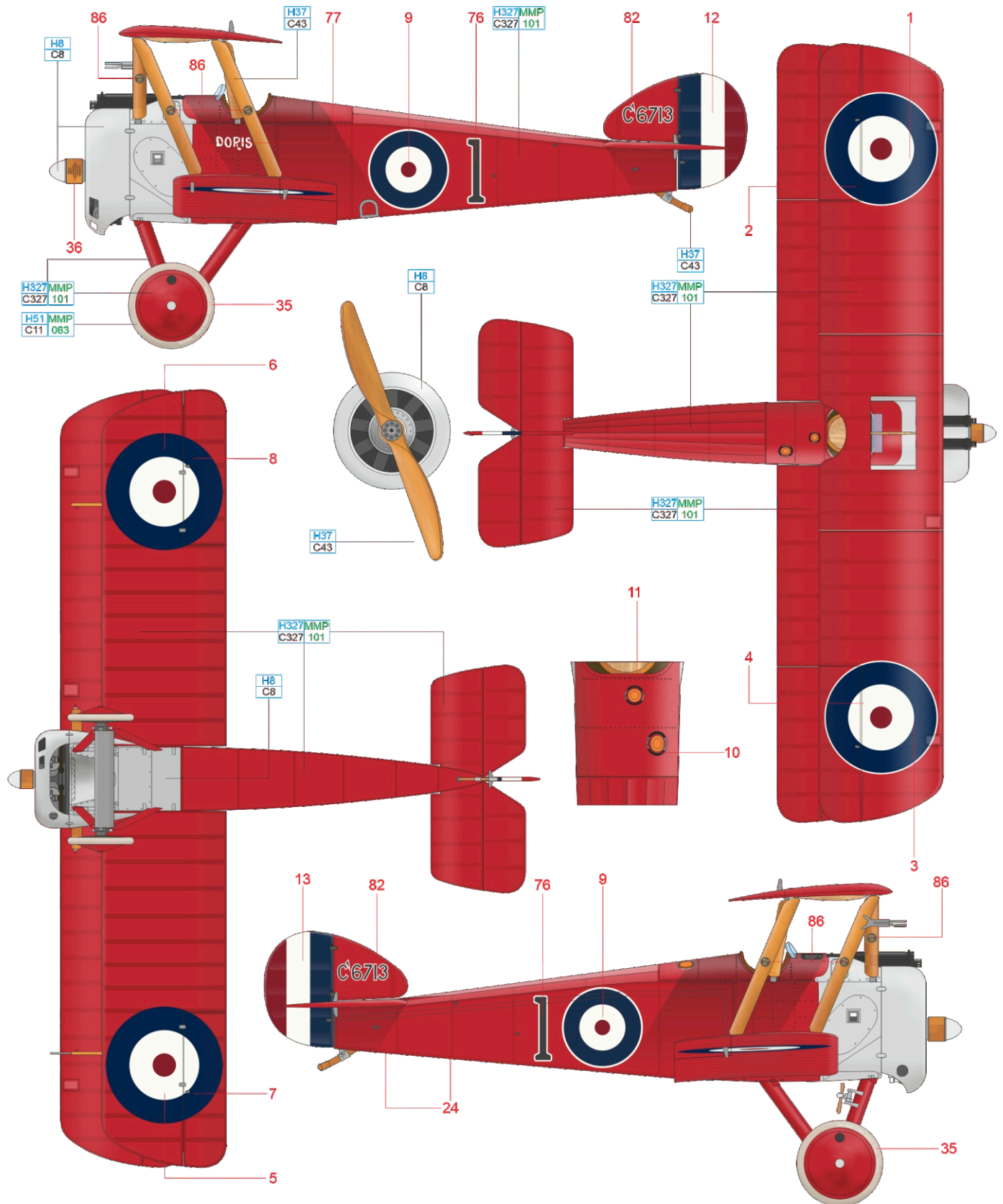

SILVER	H8 C8	LIGHT GULL GRAY	H51 MMP C11 063	WOOD	H37 C43	RED	H327 MMP C327 101
--------	-------	-----------------	-----------------	------	---------	-----	-------------------

eduard

C1555, Capt. Francis L. Luxmoore, No. 78(HD) Sqn RFC, Hornchurch, Velká Británie, leden 1918

Pilot s třemi sestřely na kontě, Francis L. Luxmoore, byl leteckým nadšencem a do řad RFC chtěl vstoupit co nejdříve po jejich založení. Podařilo se mu to až v roce 1916 a od srpna toho roku sloužil v řadách No. 46 Sqn. Na první vítězství si počkal do 4. června 1917, kdy byl po oddělení se od zbytku patroly napaden trojicí Albatrosů a v nastalém boji jeden sestřelil. Po odeslání zpět na ostrovy sloužil u No. 78(HD) Sqn, kde létal s tímto Camelem vybaveným světlomety pro noční lety. Poté se po povinné přestávce vrátil na frontu k No. 54 Sqn. V jejích řadách sestřelil 18. února 1918 další Albatros a třetího sestřelu dosáhl 13. března 1918. Pět dní nato se zúčastnil souboje více než devadesáti letounů, jeho Camel byl v boji poškozen, Luxmoore musel nouzově přistát a padl do zajetí. Po válce setrval v řadách RAF do roku 1928 a poté se věnoval aktivitám v leteckém průmyslu. Jeho Camel z období služby u No. 78(HD) Sqn nesl nátěr plátěných částí trupu a horních ploch křídel azurově modrou barvou. Luxmoore s ním žádných sestřelů nedosáhl. Jednalo se o stroj z produkce firmy Hooper a byl poháněn motorem LeRhône 9J.

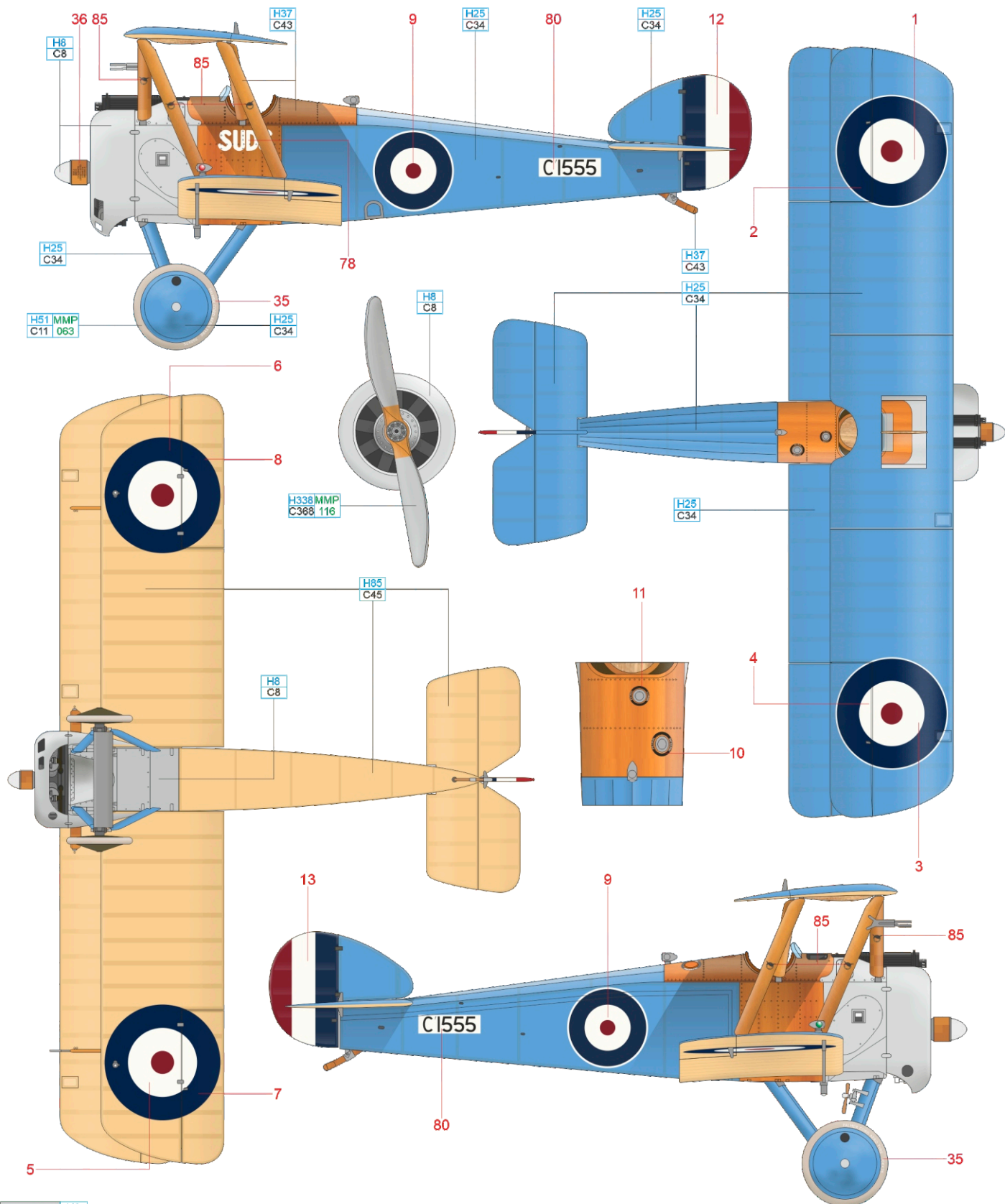

SILVER	H8 C8	LIGHT GULL GRAY	H51 MMP C11 063	WOOD	H37 C43	BLUE	H25 C34	SAIL COLOR	H85 C45
LIGHT GRAY	H338 MMP C368 116								